



red eléctrica

Una empresa de Redeia

# PROYECTO TÉCNICO ADMINISTRATIVO

## Ampliación subestación TUDELA 220 kV

COMUNIDAD AFECTADA

Comunidad Foral de Navarra

TÉRMINO MUNICIPAL

Tudela

Madrid, febrero de 2024

Rf<sup>a</sup>.: TI. S / 2024 / J-0773-S0331

## PROYECTO TÉCNICO ADMINISTRATIVO

## Ampliación subestación TUDELA

## ÍNDICE

		Nº DE PÁGINAS
DOCUMENTO 1	MEMORIA	18
ANEXO 1	CÁLCULOS	31
DOCUMENTO 2	PLIEGO DE CONDICIONES TÉCNICAS	10
ANEXO 1	REQUISITOS AMBIENTALES. ESTUDIO DE GESTIÓN DE RESIDUOS DE CONSTRUCCIÓN Y DEMOLICIÓN	16
ANEXO 2	ESTUDIO DE SEGURIDAD	14
DOCUMENTO 3	PLANOS	16
DOCUMENTO 4	PRESUPUESTO	03
DOCUMENTO 5	ESTUDIO DE CAMPOS MAGNÉTICOS	15
DOCUMENTO 6	RELACIONES DE BIENES Y DERECHOS	7

Madrid, febrero de 2024

El Ingeniero industrial

**David González Jouanneau**

Jefe del Departamento de Subestaciones

Red Eléctrica de España, S.A.U.



red eléctrica

Una empresa de Redeia

# PROYECTO TÉCNICO ADMINISTRATIVO

## Ampliación subestación TUDELA 220 kV

DOCUMENTO 1

MEMORIA

Dirección de **Tecnología del Transporte**

Departamento de **Subestaciones**

febrero de 2024

## Índice

1	GENERALIDADES .....	4
1.1	ANTECEDENTES, JUSTIFICACIÓN Y FINALIDAD DE LA INSTALACIÓN.....	4
1.2	OBJETO .....	4
1.3	RELACIÓN DE ADMINISTRACIONES, ORGANISMOS O EMPRESAS DE SERVICIO PÚBLICO O SERVICIOS DE INTERÉS GENERAL, EN LA PARTE QUE LA INSTALACIÓN PUEDA AFECTAR A BIENES Y DERECHOS A SU CARGO .....	5
1.4	CARACTERÍSTICAS TÉCNICAS .....	5
1.5	ESQUEMA DE LA ACTUACIÓN.....	6
2	DESCRIPCIÓN DE LAS OBRAS EN LA SUBESTACIÓN DE TUDELA.....	7
2.1	GENERALIDADES E HIPÓTESIS DE DISEÑO .....	7
2.1.1	Características básicas y emplazamiento .....	7
2.1.2	Hipótesis de diseño .....	7
2.2	CARACTERÍSTICAS GENERALES DE LA INSTALACIÓN .....	8
2.2.1	Descripción general de la instalación.....	8
2.2.2	Configuración y disposición general de la instalación .....	8
2.3	SISTEMA ELÉCTRICO.....	8
2.3.1	Magnitudes eléctricas .....	8
2.3.2	Distancias.....	9
2.3.3	Embarrados.....	10
2.3.4	Características de la aparamenta .....	10
2.4	RED DE TIERRAS.....	11
2.4.1	Red de tierras inferiores .....	11
2.4.2	Red de tierras superiores.....	12
2.5	ESTRUCTURAS METÁLICAS.....	12
2.6	SISTEMAS DE CONTROL Y PROTECCIÓN.....	12
2.6.1	Sistemas de control .....	12
2.6.2	Sistemas de protecciones.....	12
2.7	SERVICIOS AUXILIARES .....	13
2.8	SISTEMA DE TELECOMUNICACIONES .....	13
2.9	OBRA CIVIL Y EDIFICACIÓN .....	14
2.9.1	Movimiento de tierras .....	14
2.9.2	Drenajes .....	14
2.9.3	Cimentaciones, viales y canales de cables.....	14

2.9.4	Accesos.....	14
2.9.5	Edificios y casetas .....	15
2.9.6	Cerramiento.....	15
2.10	INSTALACIONES DE ALUMBRADO Y FUERZA.....	15
2.10.1	Alumbrado .....	15
2.10.2	Fuerza .....	15
2.11	SISTEMA CONTRAINCENDIOS Y ANTIINTRUSISMO .....	15
3	NORMATIVA APLICADA.....	17
4	PLAZO DE EJECUCIÓN Y FECHA PREVISTA DE PUESTA EN SERVICIO .....	18

## 1 GENERALIDADES

### 1.1 ANTECEDENTES, JUSTIFICACIÓN Y FINALIDAD DE LA INSTALACIÓN

RED ELÉCTRICA DE ESPAÑA, S.A.U. (en adelante RED ELÉCTRICA), de conformidad con lo establecido en los artículos 6 y 34 de la Ley 24/2013, de 26 de diciembre del Sector Eléctrico, como gestor de la red de transporte y transportista único con carácter de exclusividad, tiene atribuida la función de transportar energía eléctrica, así como construir, mantener y maniobrar las instalaciones de transporte.

En el ejercicio de las citadas funciones y en orden al efectivo cumplimiento de las finalidades relativas al transporte de energía eléctrica, RED ELÉCTRICA ha proyectado la ampliación de la subestación TUDELA en el parque de 220 kV, con objeto de facilitar el derecho de acceso y conexión a la Red de Transporte a un Agente renovable que cumple los requisitos establecidos en la regulación vigente. La instalación se ubica en el término municipal de Tudela, provincia de Navarra, dentro de la Comunidad Autónoma de Navarra.

El presente proyecto favorecerá una mayor penetración de energías renovables en el sistema eléctrico posibilitando el cumplimiento de la [Ley 7/2021, de 20 de mayo](#), de cambio climático y transición energética, en la que se establece para 2030 un 74% de generación eléctrica a partir de energías de origen renovable, y 100% en 2050, así como de la Directiva 2012/27/UE. El escenario que se plantea tras la resolución pactada por la comunidad internacional y reflejada en el Acuerdo de París, alcanzado en la XXI Conferencia de las Partes ([COP21](#)) de la Convención Marco de las Naciones Unidas sobre el Cambio Climático, apunta a una cada vez mayor cuota de participación de las energías renovables en el mix de generación eléctrica con el objetivo de alcanzar la neutralidad de emisiones de gases de efecto invernadero, así como garantizar el suministro a precios competitivos dentro de un modelo sostenible.

La citada ampliación se encuentra recogida en el documento de «Planificación Energética. Plan de Desarrollo de la Red de Transporte de Energía Eléctrica 2021-2026», aprobada mediante Acuerdo del Consejo de Ministros de fecha 22 de marzo de 2022 y publicada por Resolución de la Secretaria de Estado de Energía de fecha 8 de abril de 2022 («Boletín Oficial del Estado» n.º 93, de 19 de abril de 2022).

El proyecto de la subestación interfiere con tres líneas propiedad de Iberdrola que será necesario desviar. Las líneas afectadas se representan en el plano de servicios afectados.

### 1.2 OBJETO

De conformidad con lo establecido en la referida Ley 24/2013, de 26 de diciembre del Sector Eléctrico y en el Real Decreto 1955/2000, de 1 de diciembre, por el que se regulan las actividades de transporte, distribución, comercialización, suministro y procedimientos de autorización de instalaciones de energía eléctrica, constituye el objeto del presente proyecto, **a efectos administrativos**, la aportación de los datos precisos para la obtención de la correspondiente resolución relativas a:

- **Autorización administrativa previa** para la ampliación de la subestación TUDELA en el parque de 220 kV.
- **Autorización administrativa de construcción** para la ampliación de la subestación TUDELA en el parque de 220 kV.
- **Declaración, en concreto, de Utilidad Pública**, con los efectos establecidos en el artículo 56 y siguientes de la Ley 24/2013, de 26 de diciembre, del Sector Eléctrico.

Al tratarse esta instalación de la red de transporte de energía eléctrica, se hace constar que, a su vez, la presente solicitud deberá tramitarse expresamente en los correspondientes requerimientos de informes o condicionados a las administraciones con competencia urbanística y de ordenación del territorio, a los efectos de lo establecido en las disposiciones adicionales duodécima, segunda y tercera de la Ley 13/2003, de 23 de mayo, reguladora del contrato de concesión de obras públicas (BOE de 24-05-2003).

Asimismo, en el orden técnico, su objeto es informar de las características de la instalación proyectada, así como mostrar su adaptación a lo establecido en el Real Decreto 337/2014, de 9 de mayo, por el que se

aprueban el Reglamento sobre condiciones técnicas y garantías de seguridad en instalaciones eléctricas de alta tensión y sus Instrucciones Técnicas Complementarias ITC-RAT 01 a 23.

## 1.3 RELACIÓN DE ADMINISTRACIONES, ORGANISMOS O EMPRESAS DE SERVICIO PÚBLICO O SERVICIOS DE INTERÉS GENERAL, EN LA PARTE QUE LA INSTALACIÓN PUEDA AFECTAR A BIENES Y DERECHOS A SU CARGO

- Excmo. Ayuntamiento de Tudela.
- Dirección General de Obras Públicas e Infraestructuras del Departamento de Cohesión Territorial.
- Iberdrola distribución eléctrica (i-DE)

## 1.4 CARACTERÍSTICAS TÉCNICAS

### Parque de 220 kV

- **Nuevas posiciones de interruptor a instalar:**

Nº de posiciones	1
------------------	---

- **Características:**

Tecnología	AIS
------------	-----

Instalación	Convencional exterior
-------------	-----------------------

Configuración	Doble barra
---------------	-------------

Intensidad de cortocircuito de corta duración	40 kA
---	-------

## 1.5 ESQUEMA DE LA ACTUACIÓN

La actuación consiste en la ampliación de la subestación TUDELA 220 kV tipo AIS con configuración de Doble barra. El esquema unifilar del parque de 220 kV donde se recogen las actuaciones a realizar se muestra a continuación.

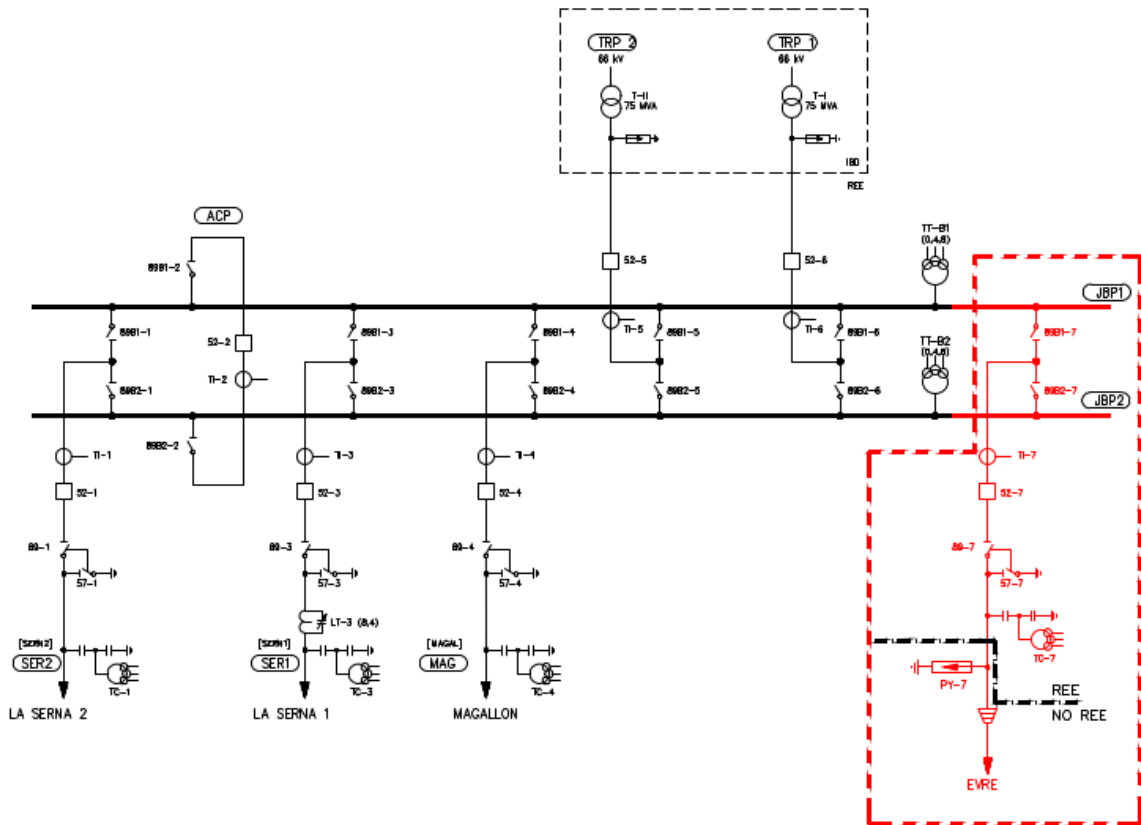

Subestación eléctrica TUDELA, parque 220 kV



## 2 DESCRIPCIÓN DE LAS OBRAS EN LA SUBESTACIÓN DE TUDELA

### 2.1 GENERALIDADES E HIPÓTESIS DE DISEÑO

#### 2.1.1 Características básicas y emplazamiento

La subestación de TUDELA 220 kV está situada en el término municipal de Tudela, provincia de Navarra, Comunidad Foral de Navarra.

La ubicación queda reflejada en el plano de situación geográfica Documento nº3 Planos del presente proyecto.

Atendiendo las características ambientales del emplazamiento seleccionado esta instalación se realiza con tecnología AIS.

De acuerdo con los criterios establecidos en el *Procedimiento de Operación 13.3 Instalaciones de la Red de Transporte: Criterios de diseño, requisitos mínimos y comprobación de equipamiento y puesta en servicio* aprobado en resolución de 11 de Febrero de 2005, de la Secretaría General de la Energía, por el Ministerio de Industria, Turismo y Comercio, se ha proyectado que el parque de 220 kV de la subestación TUDELA se construya con configuración de Doble barra.

#### 2.1.2 Hipótesis de diseño

- **Condiciones ambientales**

Las condiciones ambientales del emplazamiento son las siguientes:

- Altura media sobre el nivel del mar ..... 305 m
- Temperaturas extremas ..... +42,3° C/-20° C
- Contaminación ambiental..... Bajo
- Nivel de niebla ..... Medio

Para el cálculo de la sobrecarga del viento, se ha considerado viento horizontal con velocidad de 140 km/h.

Los embarrados y tendidos altos se han diseñado considerando la Zona A según "Reglamento sobre condiciones técnicas y garantías de seguridad en líneas eléctricas de alta tensión y sus instrucciones técnicas complementarias.- Real Decreto 223/2008 de 15 de febrero de 2008" y para el resto de la instalación con las sobrecargas consideradas en el Documento Básico de Seguridad Estructural SE-AE "Seguridad Estática. Acciones en la Edificación" del Código Técnico de la Edificación. Real Decreto 314/2006 de 17 de marzo, del Ministerio de la Vivienda.

Respecto a las acciones sísmicas, la norma NCSR-02 contempla la necesidad de su aplicación en construcciones de especial importancia, como ésta, cuando la aceleración sísmica básica sea superior o igual a 0,04 g, siendo en Tudela de < 0,04g por lo que no se tendrán en cuenta estas acciones sísmicas.

- **Datos de cortocircuito**

El proyecto considera una intensidad de cortocircuito de corta duración de 40 kA.

Las intensidades de cortocircuito previstas en el horizonte 2026 para el parque de 220 kV son las siguientes:

- Monofásica ..... 31,01 kA
- Trifásica ..... 32.74 kA

Estos valores son menores que los de la intensidad de cortocircuito de corta duración de diseño.

- **Datos del terreno a efectos de la red de tierras**

A efectos de cálculo se considera una resistividad del terreno de 200 ohm\*m.

## 2.2 CARACTERÍSTICAS GENERALES DE LA INSTALACIÓN

### 2.2.1 Descripción general de la instalación

El parque de 220 kV en la subestación de TUDELA responde a las siguientes características principales:

- Tensión nominal ..... 220 kV
- Tensión más elevada para el material (Um) ..... 245 kV
- Tecnología ..... AIS
- Instalación ..... Convencional exterior
- Configuración ..... Doble barra
- Intensidad de cortocircuito de corta duración ..... 40 kA

### 2.2.2 Configuración y disposición general de la instalación

Calle	Existente		Con la ampliación		
	Posición	Nº de interruptores	Posición	Nº de interruptores	Nº de interruptores nuevos
1	L/SERNA 2	1	L/SERNA 2	1	0
2	ACOPLAMIENTO	1	ACOPLAMIENTO	1	0
3	L/SERNA 1	1	L/SERNA 1	1	0
4	L/MAGALLÓN	1	L/MAGALLÓN	1	0
5	TRP2	1	TRP2	1	0
6	TRP1	1	TRP1	1	0
7	-	-	<b>L/EvRE</b>	<b>1</b>	<b>1</b>

La configuración y disposición general de la instalación queda reflejada en los planos: esquema unifilar simplificado, planta general y secciones generales del Documento nº3 Planos del presente Proyecto.

## 2.3 SISTEMA ELÉCTRICO

### 2.3.1 Magnitudes eléctricas

Las magnitudes eléctricas básicas de diseño adoptadas para el parque de **220 kV**:

- Tensión nominal ..... 220 kV
- Tensión más elevada para el material (Ve) ..... 245 kV
- Neutro ..... Rígido a tierra
- Intensidad de cortocircuito trifásico (valor eficaz) ..... 40 kA
- Tiempo de extinción de la falta ..... 0,5 seg
- Nivel de aislamiento:

- Tensión soportada a frec. industrial de corta durac..... 460 kV
- Tensión soportada a impulso tipo rayo..... 1.050 kV
- Línea de fuga mínima para aisladores..... 6.125 mm (25 mm/kV)

## 2.3.2 Distancias

Las distancias mínimas adoptadas para el parque de 220 kV son las indicadas a continuación, según las magnitudes eléctricas indicadas y la normativa aplicable.

- **Para conductores rígidos (embarrados de interconexión):**

Distancias fase-tierra:

- Conductor-estructura ..... 2.100 mm

Distancias fase-fase:

- Conductores paralelos ..... 2.100 mm

Las distancias adoptadas son válidas, dado que la altura de la instalación sobre el nivel del mar es inferior a 1.000 m.

- **Para conductores tendidos:**

Este tipo de conductores se verán sometidos bajo ciertas condiciones de defecto a movimientos de gran amplitud, los cuales, y durante algunos instantes, aproximan entre sí a los conductores de fase hasta unas distancias inferiores a las normalizadas.

Por consiguiente, es posible considerar unas distancias mínimas temporales de aislamiento inferiores a las normalizadas ya que debe tenerse en cuenta que:

Los tipos de sobretensiones a considerar son reducidos y sólo deben considerarse aquellas que pudieran ser simultáneas al propio defecto de cortocircuito y con más precisión al momento en el que los conductores se aproximan.

No es por lo tanto, necesario considerar sobretensiones de tipo rayo, ya que es altamente improbable que coincidan con un cortocircuito entre fases.

Por otro lado, la longitud de vano que experimenta la reducción de la distancia de aislamiento es pequeña, y su duración es muy reducida, de forma que la posibilidad de fallo se hace mínima. En este sentido, hay que tener en cuenta que, en el caso de conductores rígidos se elimina la posibilidad de una falta producida por el movimiento de los conductores tras una falta en las salidas de línea.

Basándose en lo anterior, se adoptan las siguientes distancias de aislamiento temporal en conexiones tendidas:

- Conductor-estructura ..... 1.100 mm
- Conductor-conductor ..... 1.100 mm

Para la determinación de este tipo de distancias, se han tenido en cuenta los siguientes criterios básicos de implantación:

- Las distancias serán tales que permitirán el paso del personal y herramientas por todos los puntos del parque de Convencional exterior bajo los elementos en tensión sin riesgo alguno.
- Deberán permitir el paso de vehículos de transporte y de elevación necesarios para el mantenimiento o manipulación de elementos de calles en descargo, bajo el criterio de gálibos estipulados.

No se han tenido en cuenta, por lógica, las exigencias que se deriven de la realización de trabajos de conservación bajo tensión. En estos casos será necesario aumentar las distancias entre fases con respecto a la disposición física preestablecida, con lo que el resto de los condicionantes se cumplirá con un margen mayor.

Al considerar todo lo anterior, y de acuerdo con lo que se indica, se establecerán las siguientes distancias en el parque de 220 kV:

- Entre ejes de aparellaje ..... 4.000 mm

- Anchura de calle ..... 13.500 mm
- Altura de embarrados de interconexión entre aparatos ..... 6.000 mm
- Altura de embarrados principales altos ..... 10.500 mm

Como se puede observar, las distancias mínimas son muy superiores a la preceptuada en la normativa.

Con respecto a la altura de las partes en tensión sobre viales y zonas de servicio accesibles al personal, la normativa, prescribe una altura mínima de 2.300 mm a zócalo de aparatos, lo que se garantizará con las estructuras soporte del aparellaje.

### 2.3.3 Embarrados

Los conductores del parque de 220 kV estarán dispuestos en tres niveles:

- Embarrados bajos, conexiones entre aparatos a 6 m de altura.
- Embarrados altos, barras principales a 10,5 m de altura.
- **Embarrados en tubo**

Las características de los tubos destinados a los embarrados principales de 220 kV serán las siguientes:

- Aleación ..... AlMgSiO, 5 F22
- Diámetros exterior/interior ..... 150/134 mm
- Sección total del conductor ..... 3.569 mm<sup>2</sup>
- Intensidad admisible permanente a 85° C ..... 4.408 A

Las características de los tubos destinados a la interconexión del aparellaje serán las siguientes:

- Aleación ..... AlMgSiO, 5 F22
- Diámetros exterior/interior ..... 100/88 mm
- Sección total del conductor ..... 1.772 mm<sup>2</sup>
- Intensidad admisible permanente a 85° ..... 2.040 A

La unión entre conductores y entre éstos y el aparellaje se realizará mediante piezas de conexión provistas de tornillos de diseño embutido, y fabricadas según la técnica de la masa anódica.

### 2.3.4 Características de la aparamenta

Se relaciona a continuación el aparellaje de la instalación, con el nivel de aislamiento definido anteriormente (AIS) en el parque de 220 kV.

#### Equipos con aislamiento en Aire

- **Interruptores automáticos:**
  - Tensión más elevada ..... 245 kV
  - Intensidad nominal ..... 3.150 A
  - Intensidad límite térmica ..... 40 kA
  - Frecuencia nominal ..... 50 Hz
  - Tipo de mando ..... Unipolar
  - Tecnología cámara de corte ..... SF6
- **Transformadores de intensidad:**
  - Tensión más elevada ..... 245 kV
  - Intensidad límite térmica ..... 40 kA

Las relaciones de transformación, potencias y clases de precisión se adaptarán a lo preceptuado en el Reglamento unificado de puntos de medida del sistema eléctrico (Real Decreto 1110/2007) y al sistema de protección y medida.

- **Transformadores de tensión**

- Tensión más elevada..... 245 kV
- Factor de tensión nominal en servicio continuo..... 1,2

Las relaciones de transformación, potencias y clases de precisión se adaptarán a lo preceptuado en el Reglamento unificado de puntos de medida del sistema eléctrico (Real Decreto 1110/2007) y al sistema de protección y medida.

- **Seccionadores de barras:**

Los seccionadores de barras del Parque de 220 kV serán de tipo pantógrafo, de mando unipolar motorizado, y con las siguientes características:

- Tensión más elevada..... 245 kV
- Intensidad nominal..... 2000 A
- Intensidad límite térmica ..... 40 kA
- Tipo de seccionador..... rotativo de tres columnas
- Tipo de mando..... unipolar motorizado

- **Seccionadores de Puesta a Tierra: Tripolar, con cuchilla de puesta a tierra, de mando tripolar motorizado, y de las siguientes características:**

- Tensión más elevada..... 245 kV
- Intensidad límite térmica ..... 40 kA.

- **Aisladores de apoyo:**

Los aisladores soporte para apoyo de los embarrados principales del parque de 220 kV se seleccionan con línea de fuga normal (LNF) y tienen las siguientes características:

- Tipo..... C10-1050 (LNF)
- Carga de rotura a flexión..... 10.000 N
- Carga de rotura a torsión ..... 4.000 Nm
- Longitud línea de fuga..... 6.125 mm

Los aisladores soporte para la interconexión de apartamento del parque de 220 kV se seleccionan con línea de fuga normal (LNF) y tienen las siguientes características:

- Tipo..... C6-1050 (LNF)
- Carga de rotura a flexión..... 6.000 N
- Carga de rotura a torsión ..... 3.000 Nm
- Longitud línea de fuga..... 6.125 mm

## 2.4 RED DE TIERRAS

### 2.4.1 Red de tierras inferiores

Con el fin de conseguir tensiones de paso y contacto seguras, la subestación está dotada de una malla de tierras inferiores formada por cable de cobre, enterrada en el terreno, formando retículas que se extienden por todas las zonas ocupadas por las instalaciones, incluidas cimentaciones, edificios y cerramiento.

Se conectarán a la red de tierras de la subestación todas las partes metálicas no sometidas a tensión normalmente, pero que pudieran estarlo como consecuencia de averías, sobretensiones por descargas atmosféricas o tensiones inductivas, como la estructura metálica, las bases del aparellaje y los neutros de transformadores de medida, etc.

Estas conexiones se fijarán a la estructura y carcasas del aparellaje mediante tornillos y grapas especiales, que aseguran la permanencia de la unión, haciendo uso de soldaduras aluminotérmicas de alto poder de fusión, para las uniones bajo tierra, ya que sus propiedades son altamente resistentes a la corrosión galvánica.

Para la comprobación de las condiciones de seguridad de la red de tierras se consideran las intensidades de cortocircuito previstas en el horizonte 2026 (ver el apartado 2.1.2). En el desarrollo final de la instalación, la malla de tierra se dimensiona para soportar las intensidades de cortocircuito de corta duración de diseño.

En el Anexo de Cálculos se han reflejado los datos y cálculos de la malla a instalar. Este sistema de puesta a tierra aparece reflejado en el Documento nº3 Planos del presente Proyecto.

## 2.4.2 Red de tierras superiores

Con el objeto de proteger los equipos de descargas atmosféricas directas, la subestación está dotada con una malla de tierras superiores, unida a la malla de tierra de la instalación a través de robustos elementos metálicos, lo que garantiza una unión eléctrica suficiente con la malla y la protección frente a descargas atmosféricas de toda la instalación.

## 2.5 ESTRUCTURAS METÁLICAS

Las estructuras metálicas y soportes del aparellaje complementario de la nueva posición se han diseñado con perfiles de acero. Todas las estructuras y soportes serán galvanizados en caliente como protección contra la corrosión.

Para el anclaje de estas estructuras, se dispondrán cimentaciones adecuadas a los esfuerzos que han de soportar, construidas a base de hormigón y en las que quedarán embebidos los pernos de anclaje correspondientes.

## 2.6 SISTEMAS DE CONTROL Y PROTECCIÓN

### 2.6.1 Sistemas de control

El sistema de control de la instalación está formado por una unidad central con equipos redundados, puesto de operación duplicado y unidades locales distribuidas. La unidad central redundada es la encargada de comunicarse con los despachos de operación.

La captación de la información necesaria para la operación local o remota (telecontrol) y la funcionalidad de control (mando, alarmas y señalizaciones) se ejecuta a cargo de las unidades locales de control de posición.

### 2.6.2 Sistemas de protecciones

Conforme a lo requerido en los “Criterios generales de protección” se define un sistema basado en dos sistemas de protección independientes que garantizan el despeje de las perturbaciones (faltas) en tiempos inferiores al tiempo crítico de la instalación.

Para los diferentes elementos de la subestación se consideran el siguiente equipamiento:

- **Líneas EvRE:**

En cada posición se prevé la instalación de un bastidor de relés equipado con dos sistemas de protección independientes con las siguientes funciones principales:

- Función diferencial (87).

- Funciones de distancia (21).
- Función de protección de calle (50C) en el caso de interruptor y medio
- Reenganche (79). En el caso de líneas completamente soterradas, no se activa esta función. En el caso de líneas con tramos soterrados y tramos aéreos, se incluye la función PSOT que evita el reenganche cuando la falta es en el tramo soterrado.
- Sobreintensidad (51, 51N), sobre intensidad direccional de neutro (67N)
- Localizador de faltas y oscilografía.
- Protección contra sobretensiones (59).
- Funciones de interruptor (fallo de interruptor, sincronismo, mínima tensión, discordancia de polos, vigilancia de circuitos de disparo)
- Funciones de monitorización y medida

## 2.7 SERVICIOS AUXILIARES

Los servicios auxiliares de la subestación se dividen en Servicios Auxiliares de Corriente Alterna (ca) y Servicios Auxiliares de Corriente Continua (cc). Las tensiones nominales serán 400/230 V, 50 Hz de c.a. y 125 V y 48 V de c.c.

### **Servicios Auxiliares de Corriente Alterna.**

Los equipos de la nueva posición que se alimenten en c.a. recibirán alimentación desde el cuadro de distribución de c.a. ubicado en la caseta ED-2 (CR-1).

### **Servicios Auxiliares de Corriente Continua.**

Desde el Cuadro Principal de Corriente Alterna se alimenta a los equipos rectificador-batería que constituyen las fuentes autónomas que dan seguridad funcional a la Subestación Eléctrica. Cada equipo rectificador-batería podrá alimentarse de manera conmutada desde ambas barras del Cuadro Principal de Corriente Alterna.

El Cuadro Principal de Corriente Continua de 125 Vcc, está formado por dos juegos de barras con acoplamiento. Cada uno de uno de estos juegos está alimentado, en condiciones normales, desde su correspondiente equipo rectificador-batería de 125 Vcc. Este cuadro da, entre otros, servicio a las alimentaciones necesarias de control y de maniobra.

El Cuadro Principal de Corriente Continua de 48 Vcc, estará formado por dos juegos de barras cada uno de ellos alimentado desde el correspondiente equipo rectificador-batería de 48Vcc. El diseño de este cuadro garantiza la alimentación permanente y la conmutación de las fuentes sin paso por cero, para aquellas salidas en las que esta condición es esencial.

## 2.8 SISTEMA DE TELECOMUNICACIONES

Se ha previsto complementar la red de telecomunicaciones existente con los equipos precisos que permitan asegurar el correcto funcionamiento del telecontrol y del telemando, de los sistemas de protección y de las necesidades de telegestión remota de los equipos de la instalación.

### **Telecomunicaciones para funciones de protección y telecontrol**

Para la comunicación que requiere las funciones de protecciones de línea, de telecontrol y los servicios propios de telecomunicaciones se ha previsto desplegar equipos de transmisión (basados en tecnología MPLS, WDM o SDH) que a su vez están soportados por la red de fibra óptica.

Las protecciones de distancia, interruptor y otras que requieran de la funcionalidad de teledisparo serán conectadas a teleprotecciones, equipadas con suficientes órdenes para satisfacer el servicio requerido.

## Red de fibra óptica en la subestación

Se ha previsto una red de fibra óptica, en configuración de doble estrella con cables de fibra multimodo, desde el armario de fibra multimodo, hasta las dependencias, interiores o exteriores del edificio, que requieren servicios de comunicación de protecciones, servicios de telecontrol, telegestión, sincronización horaria y telefonía, dando con ello servicio a las nuevas posiciones.

## Telegestión de protecciones, sistemas de telecontrol y equipos de comunicaciones.

Todos los equipos de protecciones, telecontrol y comunicaciones asociados a la posición de este proyecto van a ser telegestionados, por medio de su conexión a la red de servicios IP de la red de transporte de RED ELÉCTRICA. Esta red se distribuye por la subestación soportada por la red de fibra multimodo.

## Red de Telefonía

La red de telefonía corporativa de RED ELÉCTRICA se ha previsto que sea extendida y desplegada en esta subestación por medio del uso de equipos y terminales preparados para el establecimiento de comunicaciones de voz. Esta soportada por las redes IP desplegadas en la subestación y permite el acceso a las funcionalidades de comunicación vocal normalizadas en RED ELÉCTRICA.

## Ciberseguridad

Todos los sistemas de telecomunicaciones, control y protecciones deberán cumplir con las normas y criterios de ciberseguridad vigentes en RED ELÉCTRICA.

## 2.9 OBRA CIVIL Y EDIFICACIÓN

### 2.9.1 Movimiento de tierras

La ampliación de la plataforma existente está definida en el plano correspondiente del documento n°3 Planos del presente proyecto.

Será realizada con la amplitud suficiente para la albergar la ampliación de la calle.

El movimiento de tierras será realizado conforme a las instrucciones de la Dirección Facultativa y a la vista del estudio geotécnico realizado.

### 2.9.2 Drenajes

En la ampliación de la plataforma se debe prever los tubos drenantes necesarios para evacuar las aguas en un tiempo razonable, de forma que no se produzca acumulación de agua en la instalación y se consiga la máxima difusión posible de las aguas de lluvia realizada la ampliación de la subestación.

La recogida de las aguas residuales se ha previsto con depósito estanco de poliéster reforzado con fibra de vidrio capaz de retener por un periodo determinado de tiempo las aguas servidas domésticas y equipado con tapa de aspiración y vaciado.

Los trabajos por acometer requieren la conexión a la red de pluviales existentes.

### 2.9.3 Cimentaciones, viales y canales de cables

Se han previsto las cimentaciones, canales de cables y viales necesarios conforme al plano incluido en el Documento n°3 Planos del presente proyecto.

Las nuevas cimentaciones a realizar serán las correspondientes al nuevo aparellaje a instalar.

Se ampliará la red de canales. Los canales de cables serán prefabricados, del tipo: A en acceso al aparellaje y B en principales de posición.

### 2.9.4 Accesos

Se construirá un nuevo acceso a la instalación.



## 2.9.5 Edificios y casetas

- **Edificio de mando y control**

No será necesaria la construcción de nuevos edificios de mando y control. Se utilizarán los existentes en la subestación.

- **Casetas de relés**

No será necesaria la construcción de nuevas casetas de relés.

## 2.9.6 Cerramiento

Se ampliará el cerramiento de la subestación de al menos 2 metros de altura:

Este cerramiento será similar al existente, de valla metálica de acero galvanizado reforzado, rematado con alambrada de tres filas, con postes metálicos, embebidos sobre murete corrido de hormigón de 0,5 m de altura.

## 2.10 INSTALACIONES DE ALUMBRADO Y FUERZA

### 2.10.1 Alumbrado

#### **Calles y posiciones**

De acuerdo con la normalización, el alumbrado normal de calles se realizará con proyectores orientables, montados a menos de 3 m de altura. Serán de haz semi-extensivo, para que con el apuntamiento adecuado se pueden obtener 50 lux en cualquier zona del parque de intemperie.

#### **Viales**

Alumbrado con luminarias montadas sobre báculos de 3 m de altura, para un nivel de iluminación de 5 lux.

Se dispondrá, asimismo, de alumbrado de emergencia constituido por grupos autónomos colocados en las columnas de alumbrado, en el caso de viales perimetrales y sobre la misma estructura que el alumbrado normal o tomas de corriente en el parque de intemperie. El sistema de emergencia será telemandado desde el edificio de control y los equipos tendrán una autonomía de una hora.

Se dispondrá de fotocélula para el encendido del alumbrado exterior.

#### **Edificio y casetas**

Los niveles de iluminación en las distintas áreas serán de 500 lux en salas de control y de comunicaciones, y de 300 lux en sala de servicios auxiliares, taller y casetas de relés.

Los alumbrados de emergencia del edificio y casetas, estarán situados en las zonas de tránsito y en las salidas. Su encendido será automático en caso de fallo del alumbrado normal, si así estuviese seleccionado, con autonomía de una 1 hora.

### 2.10.2 Fuerza

Se instalarán tomas de fuerza combinados de 3P+T (32 A) y 2P+T (16 A) en cuadros de intemperie anclados a pilares próximos a los viales, de forma que cubran el parque considerando cada conjunto con un radio de cobertura de 25 m.

## 2.11 SISTEMA CONTRAINCENDIOS Y ANTIINTRUSISMO

#### **Sistema Contraincendios**

Se dispondrá de detectores de incendios en todos los edificios y casetas de la Subestación. Serán del tipo analógicos ópticos, excepto en el almacén y campana exterior que serán termo-velocimétricos.

También se dispondrán de los correspondientes extintores en el edificio tanto de CO2 como de polvo, así como carros extintores de 50 kg de polvo para el parque.

## **Sistema Anti-intrusismo**

El sistema anti-intrusismo estará compuesto por contactos magnéticos, detectores volumétricos de doble tecnología y sirena exterior.

Se adecuará una central para controlar el sistema de incendios e intrusión, encargado de activar y transmitir las alarmas generadas.

Se dispondrá de cámaras de seguridad en el parque ubicadas según indicaciones del departamento de seguridad de RED ELÉCTRICA.

### 3 NORMATIVA APLICADA

---

El presente Proyecto ha sido redactado básicamente conforme el Real Decreto 337/2014, de 9 de mayo, por el que se aprueban el Reglamento sobre condiciones técnicas y garantías de seguridad en instalaciones eléctricas de alta tensión y sus Instrucciones Técnicas Complementarias ITC-RAT 01 a 23 y a la norma UNE-EN 62271-1:2019 Aparata de alta tensión (de la derivada de la Directiva CENELEC).

En el Documento 2: Pliego de Condiciones Técnicas se especifican en detalle las normas y reglamentos específicos aplicados para la redacción y ejecución del presente proyecto.

## 4 PLAZO DE EJECUCIÓN Y FECHA PREVISTA DE PUESTA EN SERVICIO

---

Se estima en 8 meses el tiempo necesario para la ejecución de las obras que se detallan en el presente Proyecto de Ejecución.

Madrid, febrero de 2024

El Ingeniero industrial

**David González Jouanneau**

Jefe del Departamento de Subestaciones

Red Eléctrica de España, SAU.

# red eléctrica

Una empresa de Redeia

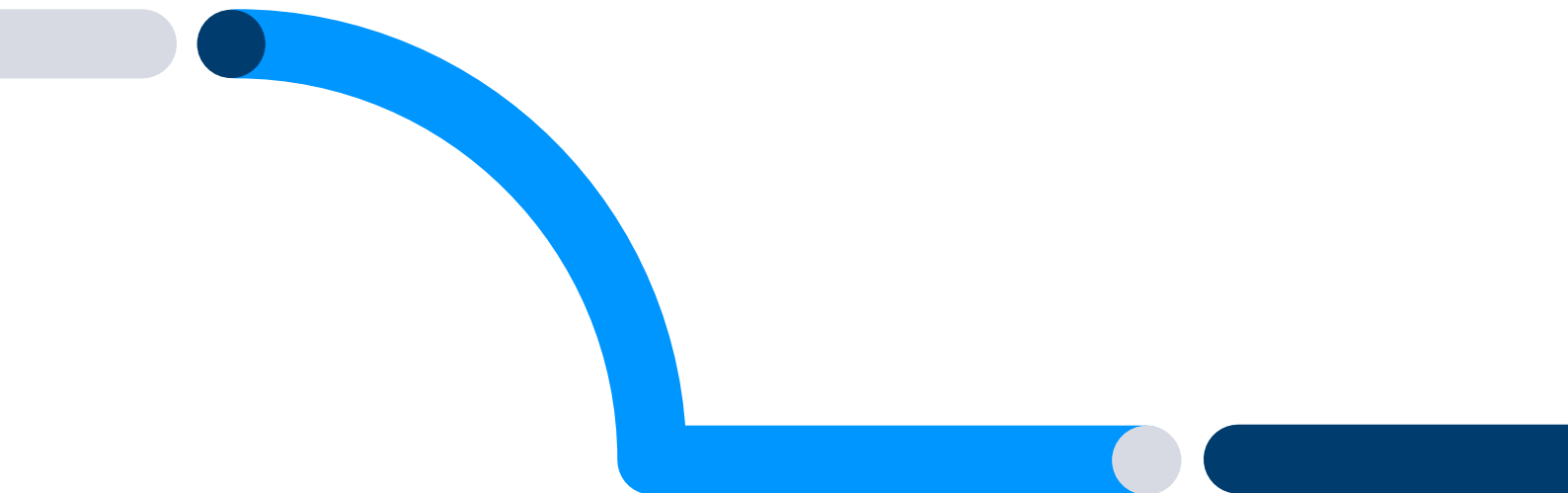

## PROYECTO TÉCNICO ADMINISTRATIVO

### **Ampliación subestación TUDELA 220 kV**

ANEXO 1

CÁLCULOS

Dirección de **Tecnología del Transporte**  
Departamento de **Subestaciones**  
febrero de 2024

## Índice

1	OBJETO .....	3
2	SUBESTACIÓN <b>220kV</b> .....	4
2.1	CÁLCULO MECÁNICO DE EMBARRADOS RÍGIDOS.....	4
2.1.1	Hipótesis de diseño. ....	4
2.1.2	Condiciones de la instalación .....	5
2.1.3	Normativa aplicable .....	6
2.1.4	Características de los materiales / equipos a instalar .....	6
2.1.5	Cálculo mecánico del embarrado PRINCIPAL.....	7
2.1.5.1	Cálculo Corriente de cortocircuito .....	7
2.1.5.2	Tensión en el tubo .....	8
2.1.5.3	Reacciones sobre aisladores soporte .....	12
2.1.5.4	Flecha en el tubo .....	13
2.1.5.5	Elongación del embarrado .....	13
2.1.5.6	Esfuerzo térmico en cortocircuito.....	14
2.1.5.7	Intensidad nominal de las barras .....	14
2.1.6	Cálculo mecánico del embarrado SECUNDARIO .....	15
2.1.6.1	Corriente de cortocircuito.....	15
2.1.6.2	Tensión en el tubo .....	15
2.1.6.3	Reacciones sobre aisladores soporte .....	19
2.1.6.4	Flecha en el tubo .....	20
2.1.6.5	Elongación del embarrado .....	20
2.1.6.6	Esfuerzo térmico en cortocircuito.....	21
2.1.6.7	Intensidad nominal de las barras .....	21
2.2	CÁLCULOS DE EFECTO CORONA.....	22
2.2.1	Cálculo de la tensión disruptiva. ....	22
2.3	RED DE TIERRAS INFERIORES .....	23
2.4	RED DE TIERRAS SUPERIORES.....	29

## 1 OBJETO

---

El objeto de este documento es justificar, desde el punto de vista técnico, las soluciones adoptadas en la subestación para los elementos más críticos de su configuración y, asimismo, para permitir la entrada y salida de la línea en la subestación.

Este documento incluye la justificación de los siguientes elementos:

- Determinación de distancias eléctricas mínimas en embarrados rígidos.
- Determinación de efecto corona.
- Red de tierras inferiores.
- Red de tierras superiores.

Cada apartado contiene la normativa aplicable en cada caso, las hipótesis de diseño, los cálculos justificativos, criterios de validación y conclusiones.

## 2 SUBESTACIÓN 220[kV]

### 2.1 CÁLCULO MECÁNICO DE EMBARRADOS RÍGIDOS

#### 2.1.1 Hipótesis de diseño.

La corriente de cortocircuito trifásica prevista en el horizonte 2026 es de 32,74 [kA]. Para permitir evoluciones futuras del sistema eléctrico sin impacto en la nueva subestación, se adoptan los siguientes valores de diseño:

Icc simétrica (Ik'') [kA]	40
R/X (sistema) [ $\Omega$ /m]	0,07
Duración del cortocircuito (Tk) [seg]	0,5

#### Conductor rígido.

Se van a realizar interconexiones con dos tipos de tubos:

Tubo en embarrado principal	
Aleación	E-AlMgSi0,5, F22
Diámetro exterior (D) [mm]	150
Diámetro interior (d) [mm]	134

Tubo en embarrado secundario	
Aleación	E-AlMgSi0,5, F22
Diámetro exterior (D) [mm]	100
Diámetro interior (d) [mm]	88

#### Condiciones del vano.

La geometría y condiciones de anclaje en los extremos de los vanos considerados como más desfavorables son las siguientes:

Vano A (Barras principales)	
Longitud de vano [m]	13,5
Distancia entre fases [m]	3,5
Anclajes	Fijo - Elástico
Vano B (Conexión entre aisladores soporte)	
Longitud de vano [m]	7



Distancia entre fases [m]	4
Anclajes	Fijo - Elástico

## 2.1.2 Condiciones de la instalación

La altura a la que se encuentra la subestación sobre el nivel del mar demarca la zona en la que se encuentra según la norma "ITC-LAT 2013", a partir de esto se realizan las consideraciones dependientes a la climatología que indican las normas "ITC-LAT 2013" y "EN 50341-1-2012"

- Sobrecarga debida al Hielo: para la consideración de este parámetro se utilizará la siguiente expresión que es proporcionada por la norma:

$$\text{Sobrecarga debida al Hielo} = P_1 \cdot \sqrt{d_{\text{exterior}}} \left[ \text{kg/m} \right]$$

Donde:

$P_1$ : Parámetro que varía entre (0, 0,18 y 0,36) dependiendo de la altitud de la subestación.

$d_{\text{exterior}}$ : Diámetro exterior del tubo.

Por lo cual tendremos los siguientes resultados:

Coefficiente de norma (P1)	0,000
Sobrecarga debida al Hielo Vano A [kg/m]	0,000
Sobrecarga debida al Hielo Vano B [kg/m]	0,000

- Presión de viento: para la consideración de este parámetro se deben llevar a cabo la determinación de la densidad del aire a la altura correspondiente y la velocidad máxima del viento que se tendrá como parámetro, y las expresiones correspondientes son:

$$P_{\text{viento}} = \frac{1}{2} \rho V_h^2 \left[ \text{N/m}^2 \right]$$

Donde:

$\rho$ : Densidad del aire a la altura determinada, se define por medio de la siguiente expresión:

$$\rho = \rho_{\text{aire}} \frac{288}{T'} e^{-1,2 \cdot 10^{-4} \cdot H} \left[ \text{kg/m}^3 \right]$$

$T'$ : Diferencia de temperatura ambiente a la temperatura en servicio.

$H$ : Altura a la que se encuentra la subestación.

$V_h$ : Velocidad de viento máxima dada por la norma por el nivel de tensión,  $V_h = 140 \text{ Km/h}$

Con lo cual tendremos que:

Densidad del aire calculada ( $\rho$ ) [kg/m3]	1,143
Presión del viento (N/m2)	864,065

## 2.1.3 Normativa aplicable

Los cálculos que se realizan a continuación cumplen con la normativa vigente en España referente a este tipo de instalaciones y está basado en las siguientes Normas y Reglamentos:

- Reglamento sobre condiciones técnicas y garantías de seguridad en centrales eléctricas, subestaciones y centros de transformación. R. D. 337/2014 de 9 de mayo y sus Instrucciones Técnicas Complementarias.
- Reglamento sobre condiciones técnicas y garantías de seguridad en líneas eléctricas de alta tensión y sus instrucciones técnicas complementarias.- Real Decreto 223/2008 de 15 de febrero de 2008.
- Norma UNE EN 60865-1:2013, Corrientes de cortocircuito, cálculo de efectos. Parte 1: Definiciones y métodos de cálculo.
- Norma UNE-EN-60909-0:2016 Corrientes de cortocircuito en sistemas trifásicos de corriente alterna. Parte 0: Cálculo de corrientes.
- Norma DIN 43670.

Si al aplicar las normas y reglamentos anteriores se obtuviesen valores que discrepasen con los que pudieran obtenerse con otras normas o métodos de cálculo, se considerará siempre el resultado más desfavorable, con objeto de estar siempre del lado de la seguridad.

## 2.1.4 Características de los materiales / equipos a instalar

<b>Conductor rígido</b>	
<b>Tubo en embarrado principal</b>	
Aleación	E-AlMgSi0,5, F22
Diámetro exterior (D) [mm]	150
Diámetro interior (d) [mm]	134
Espesor de la pared (e) [mm]	8
Peso propio unitario (Ppt) [kg/m]	9,64
Sección (A) [mm <sup>2</sup> ]	3569
Carga de rotura del material ( $a_R$ ) [N/mm <sup>2</sup> ]	195
Momento de inercia (J) [cm <sup>4</sup> ]	902
Momento resistente (W) [cm <sup>3</sup> ]	120
Módulo de elasticidad (Young) (E) [N/mm <sup>2</sup> ]	70000
Límite de fluencia mínimo del material (R <sub>p02</sub> ) [N/mm <sup>2</sup> ]	160
Coeficiente de dilatación lineal (s) [1/°K]	0,000023
Intensidad máxima [A]	3250
Densidad de corriente en cortocircuito del tubo [A/mm <sup>2</sup> ]	116
<b>Tubo en embarrado secundario</b>	

Aleación	E-ALMgSi0,5, F22
Diámetro exterior (D) [mm]	100
Diámetro interior (d) [mm]	88
Espesor de la pared (e) [mm]	6
Peso propio unitario (Ppt) [kg/m]	4,78
Sección (A) [mm <sup>2</sup> ]	1772
Carga de rotura del material ( $a_R$ ) [N/mm <sup>2</sup> ]	195
Momento de inercia (J) [cm <sup>4</sup> ]	197
Momento resistente (W) [cm <sup>3</sup> ]	39
Módulo de elasticidad (Young) (E) [N/mm <sup>2</sup> ]	70000
Límite de fluencia mínimo del material (Rpo2) [N/mm <sup>2</sup> ]	160
Coefficiente de dilatación lineal (s) [1/K]	0,000023
Intensidad máxima [A]	2040
Densidad de corriente en cortocircuito del tubo [A/mm <sup>2</sup> ]	116

### Características de los aisladores soporte

En los tramos del vano A y vano B correspondientes a las barras principales y secundarias respectivamente, se instalan aisladores de las siguientes características mecánicas:

Características de los aisladores soporte	
<b>Aisladores (Vano A, principal)</b>	
Carga de rotura a flexión [N]	10000
Carga de rotura a torsión [N]	4000
Altura del aislador [mm]	2300
Altura de la pieza soporte [mm]	170
<b>Aisladores (Vano B, secundario)</b>	
Carga de rotura a flexión [N]	6000
Carga de rotura a torsión [N]	3000
Altura del aislador [mm]	2300
Altura de la pieza soporte [mm]	140

## 2.1.5 Cálculo mecánico del embarrado PRINCIPAL.

### 2.1.5.1 Cálculo Corriente de cortocircuito

Como ya se ha dicho, la intensidad simétrica de cortocircuito trifásico ( $I_k''$ ) a efectos de diseño es de 40 [kA] en el parque de 220 [kV].

La intensidad de cresta, (Según la norma “UNE-EN 60909-0-2012”) tiene un valor de:

$$I_p = \kappa \sqrt{2} I_k'' [kA]$$

Donde:

$\kappa$ : Factor de la intensidad pico definido por la siguiente expresión:

$$\kappa = 1,02 + 0,98 e^{-3(R/X)}$$

$R/X$ : Relación de impedancias equivalentes del sistema en el punto de cortocircuito que, para la red de transporte en este nivel de tensión, vale típicamente 0,07.

Por lo cual tendremos los siguientes resultados:

Intensidad de Cresta (kA)	<b>102,636</b>
Factor k	1,814

## 2.1.5.2 Tensión en el tubo

Esfuerzo por viento  $F_V$ :

$$F_V = P_{viento} \cdot d_{exterior} [N/m]$$

Esfuerzo por peso propio  $F_{pp}$ :

$$F_{pp} = P_{pt} \cdot g [N/m]$$

Donde la gravedad está definida como  $g = 9,81 \text{ m/s}^2$  y  $P_{pt}$  es el peso propio unitario de conductor rígido.

Esfuerzo por peso del cable amortiguador  $F_{pa}$ :

$$F_{pa} = \frac{4}{3} (\text{Peso del cable amortiguador}) \cdot g [N/m]$$

Donde el peso del cable amortiguador viene dado para los cuatro tercios de cable.

Esfuerzo por peso Total  $F_p$ :

$$F_p = F_{pp} + F_{pa} [N/m]$$

Esfuerzos por hielo  $F_h$ :

$$F_h = P_1 \cdot g \cdot \sqrt{d_{exterior}} [N/m]$$

Donde:

$P_1$  : Parámetro que varía entre (0,018 y 0,36) dependiendo de la altitud de la subestación.

$d_{exterior}$ : Diámetro exterior del tubo.

Esfuerzos por cortocircuito  $F_s$ :

La fuerza estática por unidad de longitud entre dos conductores paralelos recorridos por una intensidad se obtiene de la expresión dada por la norma "UNE-EN 60865-1-2013":

$$F_s = \frac{\sqrt{3}}{2} \frac{\mu_0}{a \cdot \pi} (I_p)^2 \quad [N/m]$$

Donde:

$\mu_0$ : Permeabilidad magnética del vacío ( $4\pi \cdot 10^{-7} [N/A^2]$ ).

$a$ : Distancia media entre fases.

Los esfuerzos dinámicos dependen a su vez de la frecuencia de vibración propia del tubo, que es función del tubo, el vano y los apoyos, y que permite calcular dos coeficientes que determinan el esfuerzo dinámico en cortocircuito sobre el tubo:

$V_\sigma$  = factor que tiene en cuenta el efecto dinámico.

$V_r$  = factor que tiene en cuenta el reenganche.

La frecuencia de vibración de un tubo está definida como:

$$f_c = \frac{\gamma}{l^2} \sqrt{\frac{E \cdot I}{m}} \quad [Hz]$$

Donde:

$I$  : Inercia de la sección del tubo.

$m$ : Masa unitaria del tubo, incluido cable amortiguador.

$E$ : Módulo de Young del material.

$l$ : Longitud del vano.

$\gamma$ : Coeficiente del tubo y los apoyos, 1,57 en este caso.

La relación entre la frecuencia de oscilación y la frecuencia nominal del sistema ( $\frac{f_c}{50 Hz}$ ) establece los valores de  $V_\sigma$  y  $V_r$  de la siguiente forma:

En estas condiciones se presentan las siguientes expresiones:

$$V_\sigma = 0,756 + 4,49 \cdot e^{-1,68 \cdot X} + 0,54 \cdot \log\left(\frac{f_c}{50 Hz}\right)$$

$$V_r = 1 - 0,615 \cdot \log\left(\frac{f_c}{50 Hz}\right)$$

La tensión de trabajo en el tubo por esfuerzo dinámico de cortocircuito, está definida por:

$$\sigma_m = V_\sigma \cdot V_r \cdot \beta \cdot \left(\frac{F_s \cdot l^2}{8 \cdot W}\right) \quad [N/mm^2]$$

Donde:

$\beta$ : Coeficiente dependiente del tipo y número de soportes, ver Figura1.

$W$  : Módulo resistente de la sección del tubo.

La tensión de trabajo total en el tubo vendrá dada por la suma geométrica de las tensiones producidas por los distintos esfuerzos, que se acumulan, en sus direcciones respectivas, a la calculada de cortocircuito. En este caso, y considerando todas las cargas uniformemente repartidas:

$$\sigma_i = \frac{1}{8} \cdot \frac{P \cdot l^2}{W} \quad [N/mm^2]$$

Donde:

$l$ : Longitud del vano.

$W$ : Módulo resistente de la sección.

$P$ : Carga repartida que produce el esfuerzo.

Por lo tanto se tendrá:

Por viento: 
$$\sigma_v = \frac{1}{8} \cdot \frac{F_v \cdot l^2}{W} \quad [N/mm^2]$$

Por peso propio: 
$$\sigma_p = \frac{1}{8} \cdot \frac{F_p \cdot l^2}{W} \quad [N/mm^2]$$

Por hielo: 
$$\sigma_h = \frac{1}{8} \cdot \frac{F_h \cdot l^2}{W} \quad [N/mm^2]$$

La tensión máxima tendrá un valor de:

$$\sigma_{to} = \sqrt{(\sigma_v + \sigma_m)^2 + (\sigma_p + \sigma_h)^2} \quad [N/mm^2]$$

El coeficiente de seguridad del tubo frente al límite de fluencia está expresado como:

$$\text{Coeficiente de Seguridad} = \frac{R_{po2}}{\sigma_{to}}$$

Como resultado a las anteriores definiciones se tendrá el siguiente resultado:

Esfuerzos por viento (Fv) [N/m]	129,610
Esfuerzos por peso propio (Fpp) [N/m]	94,568
Esfuerzo por el peso del Cable amortiguador (Fpa) [N/m]	20,928
Esfuerzo por peso total (Fp) [N/m]	115,496
Esfuerzo por Hielo (Fh) [N/m]	0,000
Esfuerzo por cortocircuito (Fs) [N/m]	521,309
Frecuencia de vibración de un tubo (Fc) [Hz]	2,205
Factor de efecto dinámico (Vσ)	0,237
Factor de reenganche (Vτ)	1,834
Tensión de trabajo en el tubo DINÁMICO (σm) [N/mm2]	43,010

Tensión de trabajo de viento ( $\sigma_v$ ) [N/mm <sup>2</sup> ]	24,606
Tensión mecánica causada por fuerzas de conductores principales ( $\sigma_m$ ) + ( $\sigma_v$ ) [N/mm <sup>2</sup> ]	67,616
Tensión de trabajo de peso propio ( $\sigma_p$ ) [N/mm <sup>2</sup> ]	21,926
Tensión de trabajo por hielo ( $\sigma_h$ ) [N/mm <sup>2</sup> ]	0,000
Tensión de trabajo de tensión máxima ( $\sigma_{to}$ ) [N/mm <sup>2</sup> ]	71,082
<b>Coefficiente de seguridad</b>	<b>2,251</b>

En cuanto al esfuerzo en cortocircuito, la norma "UNE-EN 60865-1-2013" establece que el tubo soporta los esfuerzos si se cumplen las siguientes condiciones:

$$1. \sigma_{to} \leq q \cdot R_{po2}$$

Donde:

$R_{po2}$ : Límite de fluencia mínimo del material [N/mm<sup>2</sup>]

$q$ : Factor de resistencia del conductor, se calcula de la siguiente forma según la norma:

$$q = 1,7 \frac{1 - \left(1 - \frac{2t}{d_{exterior}}\right)^3}{1 - \left(1 - \frac{2t}{d_{exterior}}\right)^4}$$

$$t = d_{exterior} - d_{interior}$$

Con lo cual se tendrán los siguientes resultados:

Tensión de trabajo de tensión máxima ( $\sigma_{to}$ ) [N/mm <sup>2</sup> ]	71,08
Factor de resistencia del conductor ( $q$ )	1,414
Límite de fluencia mínimo del material ( $R_{po2}$ ) * Factor de resistencia del conductor ( $q$ )	226,218

Cumple la condición 1.

$$2. \sigma_v + \sigma_m \leq R_{po2}$$

Se tienen los siguientes resultados:

Tensión mecánica causada por fuerzas de conductores principales ( $\sigma_m$ ) + ( $\sigma_v$ ) [N/mm <sup>2</sup> ]	67,616
Límite de fluencia mínimo del material ( $R_{po2}$ ) [N/mm <sup>2</sup> ]	160,000

Cumple la condición 2.

Como se puede observar, el tubo está lejos del límite para esfuerzos en cortocircuito.

### 2.1.5.3 Reacciones sobre aisladores soporte

El máximo esfuerzo se producirá en los aisladores intermedios, considerando dos veces el esfuerzo producido en el extremo de un vano, según la norma “UNE-EN 60865-1-2013”.

Las acciones a considerar en este caso son solo horizontales. Así,



Viento sobre el tubo ( $F_v$ , Calculada anteriormente), Esfuerzo en cortocircuito: Según la norma de referencia, el valor de esfuerzo sobre los soportes tiene la expresión:

$$F_{da} = F_s \cdot V_\sigma \cdot V_r \left[ \frac{N}{m} \right]$$

La suma de esfuerzos sobre el soporte central entre dos vanos se expresará de la siguiente forma:

$$F_t = 2 \cdot l \cdot \alpha \cdot (F_{da} + F_v) \left[ \frac{N}{m} \right]$$

Donde  $\alpha$  está definida por el tipo de viga y de soporte, como se presenta en la Figura 1.

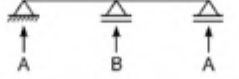
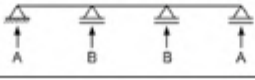
Tipo de viga y de soporte		Factor $\alpha$	Factor $\beta^*$	Factor $\gamma$
Vigas de un solo vano	A y B: soportes simples 	A: 0,5 B: 0,5	1,0	1,57
	A: soporte empotrado B: soporte simple 	A: 0,625 B: 0,375	$\frac{8}{11} = 0,73$	2,45
	A y B: soportes empotrados 	A: 0,5 B: 0,5	$\frac{8}{16} = 0,5$	3,56
Vigas continua con soportes simples equidistantes	Dos vanos 	A: 0,375 B: 1,25	$\frac{8}{11} = 0,73$	2,45
	Tres o más vanos 	A: 0,4 B: 1,1	$\frac{8}{11} = 0,73$	3,56

\* Se incluyen los efectos de plasticidad.

Figura 1. Factores  $\alpha$ ,  $\beta$  y  $\gamma$  para diferentes disposiciones de apoyos de embarrados.

Este esfuerzo se produce sobre el eje del tubo, que está situado 170 [mm] por encima de la cabeza del aislador, punto sobre el que el fabricante garantiza el esfuerzo. Por lo tanto se realiza el cálculo del esfuerzo en el punto de garantía ( $F'_t$ ):

$$F'_t = F_t \cdot \frac{2.300 \cdot (\text{Altura del Aislador}) + 170 \cdot (\text{Cantidad de piezas})}{2.300 \cdot (\text{Altura del Aislador})} [N]$$

El aislador debe cumplir con las condiciones que en las peores condiciones presenten un coeficiente de seguridad frente a la carga de rotura de 1,15, el cual se calcula por medio de la siguiente expresión:



Carga de rotura de flexión del Aislador

$$F'_t$$

Se tienen los siguientes resultados:

Esfuerzos por viento en soporte central (Fv) [N]	129,610
Esfuerzos por cortocircuito en soporte central (Fda) [N]	226,555
Factor $\alpha$	0,500
Esfuerzos sobre el soporte central entre dos vanos (Ft) [N]	4808,218
Esfuerzo total en la punta del aislador (F't) [N]	5163,608
Carga de rotura flexión aislador	1,937

2.1.5.4 Flecha en el tubo

La flecha máxima para un vano se obtiene de la expresión:

$$f = \alpha_f \cdot \frac{P \cdot l^2}{E \cdot J} \cdot 100 \quad [cm]$$

Donde:

P: Fuerza vertical por unidad de longitud (N/m)

l: Longitud del vano [m]

E: Módulo de elasticidad del material [N/mm<sup>2</sup>]

J: Momento de inercia de la sección [cm<sup>4</sup>]

$\alpha_f$ : Factor que depende del tipo de apoyo y que toma el valor 1,3.

La carga a considerar en este caso, es el peso propio del tubo, más el cable amortiguador y el manguito de hielo. Sustituyendo:

Fecha en el tubo [cm]	12,17851225
-----------------------	-------------

2.1.5.5 Elongación del embarrado

El tubo que forma el embarrado, por efectos térmicos se dilatará, de acuerdo con la expresión:

$$\Delta l = l_0 \cdot \alpha \cdot \Delta \theta$$

Donde:

$l_0$ : Longitud inicial del tubo [m].

$\alpha$ : Coeficiente de dilatación lineal del tubo, donde  $\alpha = 23 \cdot 10^{-6} [1/K]$ .

$\Delta \theta$ : Incremento de temperatura entre la de montaje (35°C) y la de servicio (80°C).

Tendiendo como resultado:

Elongación del Embarrado ( $\Delta L$ ) [mm]	98,786
--	--------

Dada la elongación del vano se instalarán piezas especiales que permitan absorber esta dilatación.

## 2.1.5.6 Esfuerzo térmico en cortocircuito

La intensidad térmica en cortocircuito ( $I_{th}$ ) viene dada según la norma “UNE-EN 60865-1-2013” mediante la siguiente expresión:

$$I_{th} = I_k'' \sqrt{m + n}$$

Donde:

$m$ : Coeficiente térmico de disipación, está determinado por la siguiente expresión:

$$m = \frac{1}{2 \cdot f \cdot T_k \cdot \ln(k-1)} [e^{(4 \cdot f \cdot T_k \cdot \ln(k-1))} - 1]$$

$n$ : Coeficiente térmico de disipación, que para las configuraciones que REE utiliza será 1.

Este valor debe ser menor que la capacidad térmica del tubo, con densidad de corriente en cortocircuito  $\rho_c = 116 \left[ \frac{A}{mm^2} \right]$  de (proceso adiabático).

Para el tubo actual, la capacidad térmica se define por medio de la expresión ( $S \cdot \rho_c$ ), por lo cual se tendrán los siguientes resultados:

Coeficiente (m)	1,95E-04
Coeficiente (n)	1,000
Capacidad térmica del tubo [kA]	414,004
Intensidad térmica en corte circuito (I <sub>th</sub> ) [kA]	40,004

Se puede apreciar que la capacidad térmica del tubo es muy superior a la corriente térmica de cortocircuito de la instalación.

## 2.1.5.7 Intensidad nominal de las barras

La intensidad nominal teórica del tubo elegido ( $I_{tubo}$ ), está dada según el fabricante con 30 °C de temperatura ambiente y 65 °C de temperatura de trabajo del tubo.

Según “DIN 43670”, esta intensidad debe ser corregida con distintos factores en función de la composición del tubo, la altitud y la temperatura máxima de trabajo (Según RAT 5).

Así, deben tenerse en cuenta los siguientes factores:

$K_1 = 0,96$  - Por la aleación elegida.

$K_2 = 1,34$ , Para temperatura final de 80 °C.

$K_3 = 0,75$ , Por ser tubería.

$K_4 = 1$ , El factor  $K_4$  solo se aplica si no hay bifurcación en una longitud de al menos 2 [m].

$K_5 = 0,98$ , Para instalación a menos de 1.000 [m. s. n. m].

Según la citada norma la intensidad máxima será:

$$I_{max} = I_{tubo} \cdot K_1 \cdot K_2 \cdot K_3 \cdot K_4 \cdot K_5$$

Y tendremos los siguientes resultados:

Imax [A]	3072,888
Potencia [MVA]	1170,928

Por lo que tenemos una Capacidad superior a la necesaria.

## 2.1.6 Cálculo mecánico del embarrado SECUNDARIO

### 2.1.6.1 Corriente de cortocircuito

Como ya se ha dicho, la intensidad simétrica de cortocircuito trifásico ( $I_k''$ ) a efectos de diseño es de 40 [kA] en el parque de 220 [kV].

La intensidad de cresta, (Según la UNE-EN 60909-0-2012) vale:

$$I_p = \kappa \sqrt{2} I_k'' [kA]$$

Donde:

$\kappa$ : Factor de la intensidad pico definido por la siguiente expresión:

$$\kappa = 1,02 + 0,98 e^{-3(R/X)}$$

$R/X$ : Relación de impedancias equivalentes del sistema en el punto de cortocircuito que, para la red de transporte en este nivel de tensión, vale típicamente 0,07.

Por lo cual tendremos los siguientes resultados:

Intensidad de Cresta (kA)	<b>102,636</b>
Factor k	1,814

### 2.1.6.2 Tensión en el tubo

Esfuerzo por viento  $F_V$ :

$$F_V = P_{viento} \cdot d_{exterior} [N/m]$$

Esfuerzo por peso propio  $F_{pp}$ :

$$F_{pp} = P_{pt} \cdot g [N/m]$$

Donde la gravedad está definida como  $g = 9,81 \text{ m/s}^2$  y  $P_{pt}$  es el peso propio unitario de conductor rígido.

Esfuerzo por peso del cable amortiguador  $F_{pa}$ :

$$F_{pa} = \frac{4}{3} (\text{Peso del cable amortiguador}) \cdot g \quad [N/m]$$

Donde el peso del cable amortiguador viene dado para los cuatro tercios de cable.

Esfuerzo por peso Total  $F_p$ :

$$F_p = F_{pp} + F_{pa} \quad [N/m]$$

Esfuerzos por hielo  $F_h$ :

$$F_h = P_1 \cdot g \cdot \sqrt{d_{\text{exterior}}} \quad [N/m]$$

Donde:

$P_1$  : Parámetro que varía entre (0, 0,18 y 0,36) dependiendo de la altitud de la subestación.

$d_{\text{exterior}}$ : Diámetro exterior del tubo.

Esfuerzos por cortocircuito  $F_s$ :

La fuerza estática por unidad de longitud entre dos conductores paralelos recorridos por una intensidad se obtiene de la expresión dada por la norma "UNE-EN 60865-1-2013":

$$F_s = \frac{\sqrt{3}}{2} \frac{\mu_0}{a \cdot \pi} (I_p)^2 \quad [N/m]$$

Donde:

$\mu_0$ : Permeabilidad magnética del vacío ( $4\pi \cdot 10^{-7} [N/A^2]$ ).

$a$ : Distancia media entre fases.

Los esfuerzos dinámicos dependen a su vez de la frecuencia de vibración propia del tubo, que es función del tubo, el vano y los apoyos, y que permite calcular dos coeficientes que determinan el esfuerzo dinámico en cortocircuito sobre el tubo:

$V_o$  = factor que tiene en cuenta el efecto dinámico.

$V_r$  = factor que tiene en cuenta el reenganche.

La frecuencia de vibración de un tubo está definida como:

$$f_c = \frac{\gamma}{l^2} \sqrt{\frac{E \cdot I}{m}} \quad [Hz]$$

Donde:

$I$  : Inercia de la sección del tubo.

$m$ : Masa unitaria del tubo, incluido cable amortiguador.

$E$ : Módulo de Young del material.

$l$ : Longitud del vano.

$\gamma$ : Coeficiente del tubo y los apoyos, 1,57 en este caso.

Sustituyendo y operando:

$$f_c = 5,442 \text{ [Hz]}$$

La relación entre la frecuencia de oscilación y la frecuencia nominal del sistema  $\left(\frac{f_c}{50 \text{ Hz}}\right)$ , establece los valores de  $V_\sigma$  y  $V_r$ .

En estas condiciones se presentan las siguientes expresiones:

$$V_\sigma = 0,756 + 4,49 \cdot e^{-1,68 \cdot X} + 0,54 \cdot \log\left(\frac{f_c}{50 \text{ Hz}}\right)$$

$$V_r = 1 - 0,615 \cdot \log\left(\frac{f_c}{50 \text{ Hz}}\right)$$

La tensión de trabajo en el tubo por esfuerzo dinámico de cortocircuito, está definida por:

$$\sigma_m = V_\sigma \cdot V_r \cdot \beta \cdot \left(\frac{F_s \cdot l^2}{8 \cdot W}\right) \text{ [N/mm}^2\text{]}$$

Donde:

$\beta$ : Coeficiente dependiente del tipo y número de soportes, ver Figura1.

$W$ : Módulo resistente de la sección del tubo.

La tensión de trabajo total en el tubo vendrá dada por la suma geométrica de las tensiones producidas por los distintos esfuerzos, que se acumulan, en sus direcciones respectivas, a la calculada de cortocircuito. En este caso, y considerando todas las cargas uniformemente repartidas:

$$\sigma_i = \frac{1}{8} \cdot \frac{P \cdot l^2}{W} \text{ [N/mm}^2\text{]}$$

Donde:

$l$ : Longitud del vano.

$W$ : Módulo resistente de la sección.

$P$ : Carga repartida que produce el esfuerzo.

Por lo tanto se tendrá:

Por viento:  $\sigma_v = \frac{1}{8} \cdot \frac{F_v \cdot l^2}{W} \text{ [N/mm}^2\text{]}$

Por peso propio:  $\sigma_p = \frac{1}{8} \cdot \frac{F_p \cdot l^2}{W} \text{ [N/mm}^2\text{]}$

Por hielo:  $\sigma_h = \frac{1}{8} \cdot \frac{F_h \cdot l^2}{W} \text{ [N/mm}^2\text{]}$

La tensión máxima tendrá un valor de:

$$\sigma_{to} = \sqrt{(\sigma_v + \sigma_m)^2 + (\sigma_p + \sigma_h)^2} \quad [N/mm^2]$$

El coeficiente de seguridad del tubo frente al límite de fluencia está expresado como:

$$\text{Coeficiente de Seguridad} = \frac{R_{po2}}{\sigma_{to}}$$

Como resultado a las anteriores definiciones se tendrá el siguiente resultado:

Esfuerzos por viento (Fv) [N/m]	86,407
Esfuerzos por peso propio (Fpp) [N/m]	46,892
Esfuerzo por el peso del Cable amortiguador [N/m]	10,464
Esfuerzo por peso total (Fp) [N/m]	57,356
Esfuerzo por Hielo (Fh) [N/m]	0,000
Fuerza por cortocircuito (Fs) [N/m]	456,146
Frecuencia de vibración de un tubo (Fc) [Hz]	5,442
Factor de efecto dinámico (Vσ)	0,449
Factor de reenganche (Vτ)	1,592
Tensión de trabajo en el tubo DINÁMICO (σm) [N/mm2]	51,209
Tensión de trabajo de viento (σv) [N/mm2]	13,570
Tensión mecánica causada por fuerzas de conductores principales (σm) + (σv) [N/mm2]	64,779
Tensión de trabajo de peso propio (σp) [N/mm2]	9,008
Tensión de trabajo por hielo (σh) [N/mm2]	0,000
Tensión de trabajo de tensión máxima (σto) [N/mm2]	65,403
<b>Coeficiente de seguridad</b>	<b>2,446</b>

En cuanto al esfuerzo en cortocircuito, la norma “UNE-EN 60865-1-2013” establece que el tubo soporta los esfuerzos si se cumplen las siguientes condiciones:

$$1. \sigma_{to} \leq q \cdot R_{po2}$$

Donde:

q: Factor de resistencia del conductor, se calcula de la siguiente forma según la norma:

$$q = 1,7 \frac{1 - \left(1 - \frac{2t}{d_{exterior}}\right)^3}{1 - \left(1 - \frac{2t}{d_{exterior}}\right)^4}$$

$$t = d_{exterior} - d_{interior}$$

Con lo cual se tendrán los siguientes resultados:

Tensión de trabajo de tensión máxima ( $\sigma_0$ ) [N/mm <sup>2</sup> ]	65,403
Factor de resistencia del conductor (q)	1,431
Límite de fluencia mínimo del material (R <sub>p02</sub> ) * Factor de resistencia del conductor (q)	228,997

Cumple la condición 1.

2.  $\sigma_v + \sigma_m \leq R_{p02}$

Se tienen los siguientes resultados:

Cumple la condición 2.

Tensión mecánica causada por fuerzas de conductores principales ( $\sigma_m$ ) + ( $\sigma_v$ ) [N/mm <sup>2</sup> ]	64,779
Límite de fluencia mínimo del material (R <sub>p02</sub> ) [N/mm <sup>2</sup> ]	160,000

Como se puede observar, el tubo está lejos del límite para esfuerzos en cortocircuito.

### 2.1.6.3 Reacciones sobre aisladores soporte

El máximo esfuerzo se producirá en los aisladores intermedios, considerando dos veces el esfuerzo producido en el extremo de un vano, según la norma "UNE-EN 60865-1-2013".

Las acciones a considerar en este caso son solo horizontales. Así,

Viento sobre el tubo ( $F_v$ , Calculada anteriormente), Esfuerzo en cortocircuito que según la norma de referencia, el valor de esfuerzo sobre los soportes tiene la expresión:

$$F_{da} = F_s \cdot V_\sigma \cdot V_r \quad [N/m]$$

La suma de esfuerzos sobre el soporte central entre dos vanos se expresará de la siguiente forma:

$$F_t = 2 \cdot l \cdot \alpha \cdot (F_{da} + F_v) \quad [N/m]$$

Donde  $\alpha$  está definida por el tipo de viga y de soporte, como se presenta en la Figura1.

Este esfuerzo se produce sobre el eje del tubo, que está situado 170 [mm] por encima de la cabeza del aislador, punto sobre el que el fabricante garantiza el esfuerzo. Por lo tanto se realiza el cálculo del esfuerzo en el punto de garantía ( $F'_t$ ):

$$F'_t = F_t \cdot \frac{2.300 \cdot (\text{Altura del Aislador}) + 170 \cdot (\text{Cantidad de piezas})}{2.300 \cdot (\text{Altura del Aislador})} \quad [N]$$

El aislador debe cumplir con las condiciones que en las peores condiciones presenten un coeficiente de seguridad frente a la carga de rotura de 1,15, el cual se calcula por medio de la siguiente expresión:

Carga de rotura de flexión del Aislador

$$F'_t$$

Se tienen los siguientes resultados:

Esfuerzos por viento en soporte central (Fv) [N]	86,407
Esfuerzos por cortocircuito en soporte central (Fda) [N]	326,066
Factor $\alpha$	0,500
Esfuerzos sobre el soporte central entre dos vanos (Ft) [N]	2887,306
Esfuerzo total en la punta del aislador (F't) [N]	3100,715
Carga de rotura flexión aislador	1,935

2.1.6.4 Flecha en el tubo

La flecha máxima para un vano se obtiene de la expresión:

$$f = \alpha_f \cdot \frac{P \cdot l^2}{E \cdot J} \cdot 100 \quad [cm]$$

Donde:

P: Fuerza vertical por unidad de longitud (N/m)

l: Longitud del vano [m]

E: Módulo de elasticidad del material [N/mm<sup>2</sup>]

J: Momento de inercia de la sección [cm<sup>4</sup>]

$\alpha_f$ : Factor que depende del tipo de apoyo y que toma el valor 1,3.

La carga a considerar en este caso, es el peso propio del tubo, más el cable amortiguador y el manguito de hielo. Sustituyendo:

Fecha en el tubo [cm]	4,668055275
-----------------------	-------------

2.1.6.5 Elongación del embarrado

El tubo que forma el embarrado, por efectos térmicos se dilatará, de acuerdo con la expresión:

$$\Delta l = l_0 \cdot \alpha \cdot \Delta \theta$$

Donde:

$l_0$ : Longitud inicial del tubo [m].

$\alpha$ : Coeficiente de dilatación lineal del tubo, donde  $\alpha = 23 \cdot 10^{-6} [1/K]$ .

$\Delta \theta$ : Incremento de temperatura entre la de montaje (35°C) y la de servicio (80°C).



Elongación del Embarrado ( $\Delta L$ ) [mm]	51,222
---	--------

Dada la elongación del vano se instalarán piezas especiales que permitan absorber esta dilatación.

### 2.1.6.6 Esfuerzo térmico en cortocircuito

La intensidad térmica en cortocircuito ( $I_{th}$ ) viene dada según la norma “UNE-EN 60865-1-2013” mediante la siguiente expresión:

$$I_{th} = I_k'' \sqrt{m + n}$$

Donde:

$m$ : Coeficiente térmico de disipación, está determinado por la siguiente expresión:

$$m = \frac{1}{2 \cdot f \cdot T_k \cdot \ln(k - 1)} [e^{(4 \cdot f \cdot T_k \cdot \ln(k - 1))} - 1]$$

$n$ : Coeficiente térmico de disipación, que para las configuraciones que REE utiliza será 1.

Este valor debe ser menor que la capacidad térmica del tubo, con densidad de corriente en cortocircuito  $\rho_c = 116 \text{ [A/mm}^2\text{]}$  de (proceso adiabático).

Para el tubo actual, la capacidad térmica se define por medio de la expresión ( $S \cdot \rho_c$ ), por lo cual se tendrán los siguientes resultados:

Coeficiente (m)	1,95E-04
Coeficiente (n)	1,000
Capacidad térmica del tubo [kA]	205,552
Intensidad térmica en corte circuito ( $I_{th}$ ) [kA]	40,004

Se puede apreciar que la capacidad térmica del tubo es muy superior a la corriente térmica de cortocircuito de la instalación.

### 2.1.6.7 Intensidad nominal de las barras

La intensidad nominal teórica del tubo elegido ( $I_{tubo}$ ), está dada según el fabricante con 30 °C de temperatura ambiente y 65 °C de temperatura de trabajo del tubo.

Según DIN 43670, esta intensidad debe ser corregida con distintos factores en función de la composición del tubo, la altitud, la temperatura máxima de trabajo (Según RAT 5).

Así, deben tenerse en cuenta los siguientes factores:

$K_1 = 0,96$  - Por la aleación elegida.

$K_2 = 1,34$ , Para temperatura final de 80 °C.

$K_3 = 0,75$ , Por ser tubería.

$K_4 = 1$ , El factor  $K_4$  solo se aplica si no hay bifurcación en una longitud de al menos 2 [m].

$K_5 = 0,98$ , Para instalación a menos de 1.000 [m. s. n. m].

Según la citada norma la intensidad máxima será:

$$I_{max} = I_{tubo} \cdot K_1 \cdot K_2 \cdot K_3 \cdot K_4 \cdot K_5$$

Y tendremos los siguientes resultados:

Imax [A]	1928,828
Potencia [MVA]	734,982

Tenemos una Capacidad superior a la necesaria.

## 2.2 CÁLCULOS DE EFECTO CORONA.

### 2.2.1 Cálculo de la tensión disruptiva.

Para el cálculo de la tensión crítica disruptiva ( $U_c$ ) a partir de la cual el efecto corona puede manifestarse, y aplicada a conductores cilíndricos, puede aplicarse la fórmula de Peek:

$$U_c = \rho \cdot m_0 \cdot \frac{E_0}{\sqrt{2}} \cdot R \cdot \ln\left(\frac{GMD}{R}\right)$$

Donde:

$m_0$ : Coeficiente de irregularidad del conductor que toma el valor de 1 para tubo cilíndrico y liso.

$R$ : Radio exterior del tubo en [cm]; para tubo de 150 [mm] toma un valor de 7,5 y para tubo de 100 toma un valor de 5 [cm].

$GMD$ : Distancia media geométrica entre conductores en [cm]. Dado que se encuentran situados en un mismo plano y partiendo de que estén equidistantes entre si  $X$  [cm]:

$$GMD = \sqrt[3]{X \cdot X \cdot 2 \cdot X} = \sqrt[3]{2} \cdot X$$

$$GMD = 1,26 \cdot X \text{ [cm]}$$

$\delta$ : Densidad del aire. Según la norma "EN 50341-1-2012" La densidad del aire se representa a través de la siguiente expresión:

$$\rho = \rho_0 \frac{288}{T_c} e^{(-1,2 \cdot 10^{-4} \cdot H)}$$

Donde  $H$  es la altura,  $T_c$  es el incremento de la temperatura desde el montaje hasta la puesta en servicio,  $\rho_0$  es la densidad del aire estándar con valor 1,225 [ $kg/m^3$ ].

$E_0$ : Valor eficaz de campo eléctrico crítico para la aparición del efecto corona. Para conductores paralelos el valor máximo de campo viene dado por:

$$E_0 = \frac{\rho}{\rho_0} \cdot E_1 \cdot \left(1 + \frac{C_1}{\sqrt{\frac{\rho}{\rho_0} + R}}\right)$$

Donde:

$E_1$ : Campo eléctrico disruptivo del aire ( $E_1 = 30 [kV/cm]$ )

$C_1$ : Constante dimensional empírica ( $C_1 = 0,301 [\sqrt{cm}]$ )

Atendiendo a las anteriores definiciones se tienen los siguientes resultados:

<b>Efecto Corona VANO A</b>	
Factor de corrección de la densidad del aire	0,933
Coeficiente de rugosidad del conductor (mo)	1,000
RMG (r) [cm]	7,500
DMG [cm]	440,972
Campo Eléctrico crítico (Eo) [kV/cm]	31,169
Tensión crítica disruptiva (Uc) [kV]	628,178
<b>Efecto Corona VANO B</b>	
Factor de corrección de la densidad del aire	0,933
Coeficiente de rugosidad del conductor (mo)	1,000
RMG (r) [cm]	5,000
DMG [cm]	503,968
Campo Eléctrico crítico (Eo) [kV/cm]	31,884
Tensión crítica disruptiva (Uc) [kV]	485,079

Esta tensión disruptiva está calculada para buen tiempo. Para el caso de tiempos de niebla, nieve o tempestad se debe considerar disminuida en un 20%, es decir, en este caso:

Tensión crítica disruptiva Embarrado A (Uc) [kV]	502,543
Tensión crítica disruptiva Embarrado B (Uc) [kV]	388,063

Por el hecho de estar en el mismo plano los conductores, la tensión disruptiva referida al conductor central debe ser disminuida en un 4% y aumentada en un 6% para los conductores laterales respectivamente.

Como se ve los valores obtenidos están muy alejados de la tensión eficaz entre fase y tierra de los conductores (142 [kV] para 245 [kV]) por lo que no es de esperar que el efecto corona se produzca.

## 2.3 RED DE TIERRAS INFERIORES

Para el cálculo de la red de tierras se tendrán en cuenta los valores máximos de tensiones de paso y contacto que establece el reglamento de Centros de Transformación, en su artículo "ITC-RAT 13", así como la norma "IEEE-80-2000: IEEE Guide for Safety in AC Substation Grounding".

La red de tierras a realizar en la zona de ampliación se conectará con la red de tierras del resto de la subestación de 220[kV]. Se estima que la red de tierras existente presenta la misma retícula que la empleada en la zona de la ampliación para realizar el cálculo de la malla en su conjunto.

- Valor de la resistividad del terreno

Se considera como valor de la resistividad del terreno, a efectos de cálculo será de 200 [ $\Omega \cdot m$ ].

- Tensiones de paso y contacto máximas admisibles

Los datos utilizados para el cálculo de la red de tierras son:

Tiempo de despeje de la falta (t) [seg]	0,5
Intensidad de la falta monofásica a tierra [kA]	31,01
Resistividad de la capa superficial (grava) ( $\rho$ ) [ $\Omega$ m]	3.000
Coefficiente reductor ( $C_s$ )	0,676688453
Resistividad superficial aparente ( $\rho_{as}$ ) [ $\Omega$ m]	2.030
Tensión aplicada admisible ( $U_{ca}$ ) [V]	204
Tensión aplicada admisible ( $U_{pa}$ ) [V]	2.040
Espesor de capa de gravilla ( $h_s$ ) [m]	0,1
Resistencia equivalente al calzado ( $R_{a1}$ ) [ $\Omega$ ]	2000

Según la "ITC-RAT 13", para tiempos de duración del defecto de 0,5 [s] las tensiones de paso y de contacto admisibles aplicadas serán:

$$U_{ca} = 204 [V]$$

$$U_{pa} = 10 * U_{ca} = 2040 [V]$$

Según el ITC-RAT 13, las tensiones de paso y contacto máximas admisibles (considerando todas las resistencias) son:

- Tensión de paso:  $U_p = 10 * U_{ca} \left[ 1 + \frac{2 \cdot R_{a1} + 6 \cdot \rho_s}{1000} \right] [V]$

- Tensión de contacto:  $U_c = U_{ca} \left[ 1 + \frac{R_{a1} + 1,5 \cdot \rho_s}{1000} \right] [V]$

Según la norma "IEEE-80-2013" dichos valores pueden ser calculados para una persona de 70 kg de peso promedio por medio de las siguientes expresiones:

- Tensión de paso:  $E_{paso} = (1000 + 6 \cdot C_s \cdot \rho_s) \frac{0,116}{\sqrt{t_s}} [V]$

- Tensión de contacto:  $E_{contacto} = (1000 + 1,5 \cdot C_s \cdot \rho_s) \frac{0,116}{\sqrt{t_s}} [V]$

- Siendo  $C_s$  el factor de reducción siguiente:  $C_s = 1 - \left( \frac{0,09 \cdot (1 - \frac{\rho}{\rho_s})}{2 \cdot h_s + 0,09} \right)$

Donde:

$\rho$ : Resistividad del terreno [ $\Omega \cdot m$ ]

$\rho_s$ : Resistividad de la gravilla [ $\Omega \cdot m$ ]

$h_s$ : Espesor capa de gravilla [ $m$ ]

Con lo que se tendrán los siguientes resultados:

Tensión de paso (Vp) [V]	35.048
Tensión de contacto (Vp) [V]	1.029
Tensión de paso (E_paso) [V]	1516,193018
Tensión de contacto (E_contacto) [V]	502,0848343

- Resistencia de puesta a tierra

Para calcular la resistencia de la red de tierras se utiliza la siguiente expresión:

$$R_g = \rho \cdot \left( \frac{1}{L} + \frac{1}{\sqrt{\frac{20}{A}}} \cdot \left( 1 + \frac{1}{1 + h\sqrt{\frac{20}{A}}} \right) \right)$$

Donde:

$\rho$ : Resistividad del terreno [ $\Omega \cdot m$ ]

$L$ : Longitud total de conductor enterrado [ $m$ ]

$h$ : Profundidad de enterramiento del conductor [ $m$ ]

$A$ : Superficie ocupada por la malla [ $m^2$ ]

Por lo cual se tendrán los siguientes resultados:

Resistividad del terreno ( $\rho$ ) [ $\Omega m$ ]	200
Longitud total del conductor enterrado (L) [m]	1.481
Profundidad de enterramiento del conductor (h) [m]	0,6
Superficie ocupada por la malla (A) [m2]	8.308
<b>Resistencia de la red de tierras [<math>\Omega</math>]</b>	<b>1,10</b>

- Intensidad de defecto a tierra

El valor tomado de la intensidad monofásica de cortocircuito para la subestación según la norma "IEEE Std 80-2013/Cor1-2015. Capítulo 15" está dada por las siguientes expresiones:

$$I_g = \frac{Z_{equ}}{(Z_{equ} + R_g)} X$$

Donde:

$I_g$ : Intensidad disipada por la malla [ $kA$ ]

$R_g$ : Resistencia de la malla [ $\Omega$ ]

$Z_{equ}$ : Impedancia equivalente de todos los hilos de guarda [ $\Omega$ ], está dada por la siguiente expresión:

$$Z_{equ} = \frac{1}{\frac{1}{Z_{L1}} + \frac{1}{Z_{L2}} + \dots + \frac{1}{Z_{Ln}}}$$

X: Variable que depende de la suma de las diferencias de cada una de las aportaciones de intensidad que se dan a la  $I_{cc}$ , y se define con la siguiente expresión:

$$X = \sum_{i=1}^n (I_{Li} - I_{Li} \cdot P_{Ln})$$

$I_{Ln}$ : Intensidad de cortocircuito aportada por la Línea n, donde n toma los valores de cada una de las líneas [kA]

$P_{Ln}$ : Factor de reducción por inducción de la Línea n, donde n toma los valores de cada una de las líneas.

$Z_{Ln}$ : Impedancia en cadena de hilo de guarda de la Línea n, donde n toma los valores de cada una de las líneas [ $\Omega$ ]

Con lo cual tabulando tendremos:

Resistencia de la red de tierras [ $\Omega$ ]	1,10
Impedancia equivalente de todos los hilos de guarda [ $\Omega$ ]	1,02
Variable X [kA]	15,37
<b>Intensidad disipada por la malla (I<sub>g</sub>) [kA]</b>	<b>7,41</b>

- Evaluación de tensiones de paso y contacto

Los datos iniciales utilizados para el cálculo son:

Resistividad del terreno ( $\rho$ ) [ $\Omega$ m]	200
Espaciado medio entre conductores (D) [m]	13
Profundidad del conductor enterrado (h) [m]	0,6
Diámetro del conductor (d) [m]	0,0142
Longitud del conductor enterrado (L) [m]	1481
Intensidad disipada por la malla (I <sub>g</sub> ) [kA]	7,41

La norma "IEEE-80-2013" propone desarrollar las siguientes expresiones para el cálculo de la tensión de contacto de verificación:

$$E_{contacto} = \rho K_m K_i \frac{I_g}{L} \quad [V]$$

$$K_m = \frac{1}{2\pi} \cdot \left[ \text{Ln} \left( \frac{D^2}{16 \cdot h \cdot d} + \frac{(D + 2 \cdot h)^2}{8 \cdot D \cdot d} - \frac{h}{4 \cdot d} \right) + \frac{K_{ii}}{K_h} \cdot \text{Ln} \left( \frac{8}{\pi \cdot (2 \cdot n - 1)} \right) \right]$$

$$K_h = \sqrt{1 + h}$$

$$K_i = 0,644 + 0,148 \cdot n$$

$$K_{ii} = \frac{1}{(2n)^{\frac{2}{n}}}$$

$$n = n_a \cdot n_b \cdot n_c \cdot n_d$$

$$n_a = \frac{2 \cdot L_c}{L_p}$$

$$n_b = \sqrt{\frac{L_p}{4\sqrt{A}}}$$

$$n_c = \left[ \frac{L_x \cdot L_y}{A} \right]^{\frac{0,7 A}{L_x \cdot L_y}}$$

$$n_d = \frac{D_m}{\sqrt{L_x^2 + L_y^2}}$$

Donde:

$L_c$ : Longitud del conductor de la (no incluye las picas) [m]

$L_p$ : Longitud del perímetro de la malla [m]

$L_x$ : Longitud máxima de la malla en la dirección x [m]

$L_y$ : Longitud máxima de la malla en la dirección y [m]

$D_m$ : Distancia máxima entre dos puntos en la malla [m]

$L$ : Longitud efectiva de la malla para la tensión de paso [m]

Y las expresiones que permiten obtener la tensión de paso son:

$$E_{paso} = \rho \cdot K_s \cdot K_i \cdot \frac{I_g}{L} \quad [V]$$

$$K_s = \frac{1}{\pi} \cdot \left[ \frac{1}{2 \cdot h} + \frac{1}{D + h} + \frac{1}{D} \cdot (1 - 0,5^{n-2}) \right]$$

Teniendo como resultado:

Parámetro Kh	1,264911064
Parámetro Ki	0,808169429
Parámetro Kii	0,237710018
Parámetro n	1,109252899
Parámetro na	7,753926702
Parámetro nb	1,023593605
Parámetro nc	1,045437786

Parámetro nd	0,133685137
Longitud del conductor de la malla (Lc) [m]	1481
Longitud del perímetro de la malla (Lp) [m]	382
Longitud máxima de la malla en la dirección x (Lx) [m]	744
Longitud máxima de la malla en la dirección y (Ly) [m]	737
Distancia máxima entre dos puntos lejanos de la malla (Dm) [m]	140
Parámetro Km	1,171050355
Parámetro Ks	0,267748909
<b>Tensión de paso de verificación (E_paso) [V]</b>	<b>289</b>
<b>Tensión de contacto de verificación (E_contacto) [V]</b>	<b>946</b>

Los valores obtenidos son menores que los valores límite tanto de la norma “IEEE-80-2000” como de la “ITC-RAT13”

- Análisis de Conductor

La sección del conductor que constituye la malla de tierra debe ser tal que soporte la mitad de la intensidad (porque en el diseño de la malla se establece que en cada punto de puesta a tierra llegan al menos dos conductores de la malla) sin superar la temperatura máxima de 300 [°C] y con una duración de 1 segundo. Esto supone unas densidades de corriente máximas admisibles, según la norma “ITC-RAT-13” las densidades de corriente máximas para los conductores serán:

- » 192 A/mm<sup>2</sup> para el cobre.
- » 72 A/mm<sup>2</sup> para el acero.

Para determinar la sección mínima del conductor se utiliza la expresión que indica el estándar “IEEE 80”, para conductores de cobre se tendrá que:

$$A = I \cdot \frac{1}{\sqrt{\left(\frac{TCAP \cdot 10^{-4}}{t_c \cdot \alpha_r \cdot \rho_r}\right) \ln\left(\frac{K_0 + T_m}{K_0 + T_a}\right)}}$$

Donde:

$I$ : Mitad de la intensidad de falta a tierra [kA]

$t_c$ : Tiempo duración de la falla [s]

$T_m$ : Temperatura máxima que pueden alcanzar el conductor y las uniones [°C]

$T_a$ : Temperatura ambiente [°C]

$TCAP$ : Capacidad Térmica del conductor [ $J/cm^3 \cdot ^\circ C$ ] (Ver tabla 1 de “IEEE-80-2013”)

$\alpha_r$ : Coeficiente térmico de resistividad a 20 [°C] [ $1/^\circ C$ ] (Ver tabla 1 de “IEEE-80-2013”)

$\rho_r$ : Resistencia del conductor a 20 °C [ $\mu\Omega \cdot cm$ ] (Ver tabla 1 de “IEEE-80-2013”)

$K_0$ : Inversa del coeficiente térmico de resistividad a 0 [°C]. (Ver tabla 1 de “IEEE-80-



2013”)

A: Sección mínima del conductor [ $mm^2$ ]

Obteniendo los siguientes resultados:

Intensidad de falla a tierra en RMS (I) [kA]	10,47
Tiempo de duración de la falla (tc) [seg]	1
Temperatura máxima que puede alcanzar el conductor y las uniones (Tm) [C]	200
Temperatura ambiente (Ta) [C]	40
Capacidad térmica del conductor (TCAP) [J/cm <sup>3</sup> *C]	3,4
Coeficiente térmico de la resistividad a 20 C ( $\alpha$ ) [1/C]	0,00381
Inversa del coeficiente térmico de resistividad a 0 C (K0)	242
<b>Sección mínima del conductor (A) [mm<sup>2</sup>]</b>	<b>69,75</b>

La sección mínima necesaria es mucho menor que los 120 [ $mm^2$ ] del cable de Cobre que se va a utilizar, por lo que no habría problemas. Se utiliza este cable por ser el normalizado de Red Eléctrica.

A la vista de los resultados obtenidos los valores de las tensiones de paso y contacto están por debajo de los permitidos por el “ITC-RAT 13” y del “IEEE-80-2013”, por lo que el diseño de la malla sería válido.

De todas formas, se medirán de forma práctica los valores de las tensiones de paso y contacto, una vez construida la Subestación, para asegurarse de que no hay peligro en ningún punto de la instalación.

## 2.4 RED DE TIERRAS SUPERIORES

El cometido del sistema de tierras superiores es la captación de las descargas atmosféricas y su conducción a la malla enterrada para que sean disipadas a tierra sin que se ponga en peligro la seguridad del personal y de los equipos de la subestación.

El sistema de tierras superiores consiste en un conjunto de hilos de guarda y/o de puntas Franklin sobre columnas. Estos elementos están unidos a la malla de tierra de la instalación a través de la estructura metálica que los soporta, que garantiza una unión eléctrica suficiente con la malla.

Para el diseño del sistema de protección de tierras superiores se ha adoptado el modelo electro geométrico de las descargas atmosféricas y que es generalmente aceptado para este propósito.

El criterio de seguridad que se establece es el de apantallamiento total de los embarrados y de los equipos que componen el aparellaje, siendo este criterio el que establece que todas las descargas atmosféricas que puedan originar tensiones peligrosas y que sean superiores al nivel del aislamiento de la instalación, deben ser captadas por los hilos de guarda.

Este apantallamiento se consigue mediante una disposición que asegura que la zona de captación de descargas peligrosas de los hilos de guarda y de las puntas Franklin contiene totalmente a las correspondientes partes bajo tensión.

Según la norma “UNE-EN 62305-1 de 2011” la zona de captura se establece a partir del radio crítico de cebado ( $r$ ) y que viene dado por la expresión:

$$r = 10 \cdot I^{0,65}$$

Donde:

$I$ [kA]: Valor de la cresta de la corriente, está dada por la siguiente expresión:

$$I = 1,1 \frac{U \cdot n}{Z}$$

$U$  [kV]: Tensión soportada a impulsos tipo rayo,  $U = 1.050$  [kV]

$n$ : Número de líneas conectadas a la subestación,  $n = 2$

$Z$  [Ω]: Impedancia característica de las líneas,  $Z = 400$  [Ω] (valor típico)

Sustituyendo y aplicando estos valores se obtiene:

<b>Valor de la cresta de la corriente (kA)</b>	<b>2,888</b>
<b>Radio crítico de cebado (r)</b>	<b>19,922</b>

El radio crítico de cebado con centro en las puntas Franklin, en el centro en los amarres de los hilos de guarda y en su punto más bajo, cuyo emplazamiento se refleja en los planos correspondientes, garantiza el apantallamiento total de la instalación.

Por otro lado, la subestación y su aparamenta asociada queda protegida frente a las descargas atmosféricas mediante el cable de guarda.

A continuación se presentan las Figuras 2, 3 y 4 con vistas de secciones de la subestación en las cuales se puede apreciar el radio crítico aplicado.



Figura 2. Vista sección A-A de la subestación.



Figura 3. Vista sección G-G de la subestación.

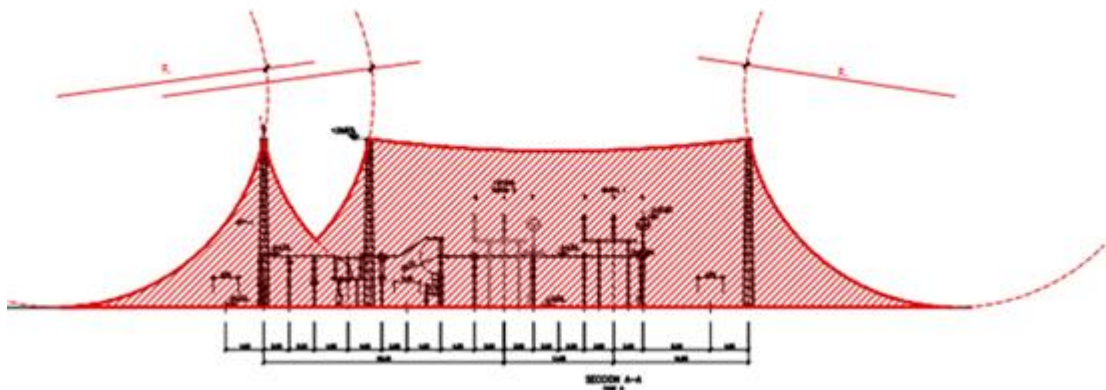

Figura 4. Vista sección D-O de la subestación.

Según la norma los cálculos obtenidos dan en la subestación una Zona de Protección contra Rayos (ZPR) de nivel 2, la cual supera las expectativas para la subestación.

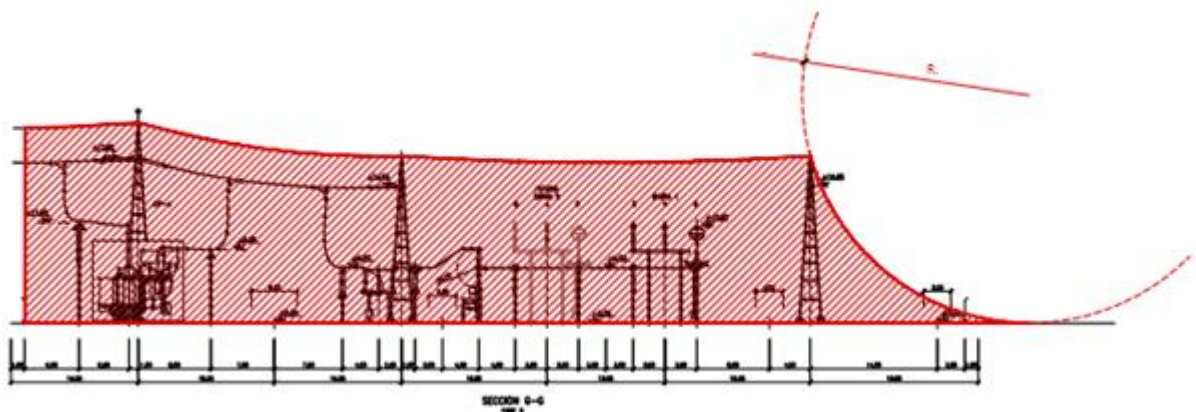
Madrid, febrero de 2024

El Ingeniero industrial

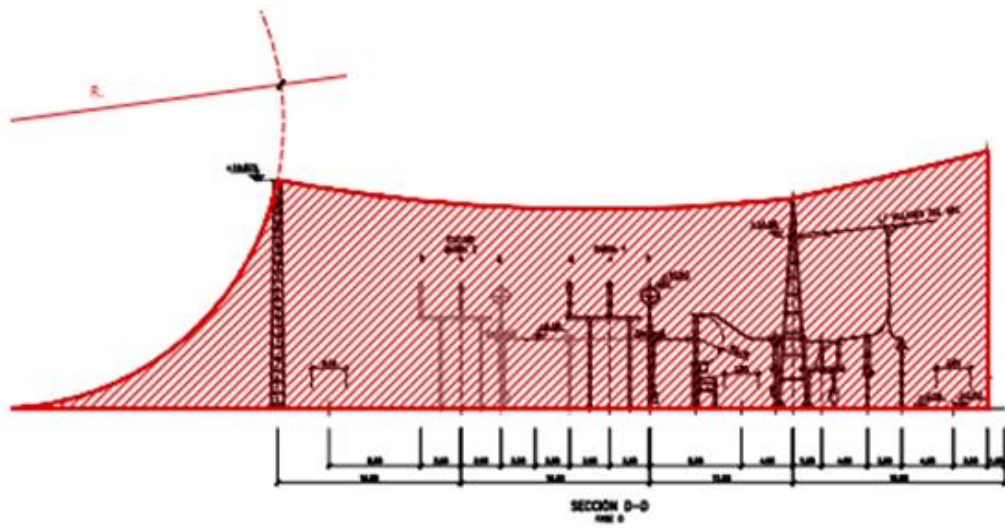
**David González Jouanneau**

Jefe del Departamento de Subestaciones

Red Eléctrica de España, SAU.



red eléctrica

Una empresa de Redeia

# PROYECTO TÉCNICO ADMINISTRATIVO

## Ampliación subestación TUDELA 220 kV

DOCUMENTO 2

PLIEGO DE CONDICIONES TÉCNICAS

Dirección de **Tecnología del Transporte**  
Departamento de **Subestaciones**  
febrero de 2024

## Índice

---

1. OBJETO.....	3
2. NORMATIVA APLICABLE.....	4
2.1 Equipamiento y montaje .....	4
2.2 Obra civil y Estructuras.....	5
2.3 Instalaciones.....	5
2.4 Varios .....	6
3. GESTIÓN DE CALIDAD.....	7
4. GESTIÓN MEDIOAMBIENTAL .....	8
5. SEGURIDAD EN EL TRABAJO .....	9
6. VERIFICACIÓN Y VALIDACIÓN .....	10

## 1. OBJETO

El objeto del presente Pliego de Condiciones es aportar la información necesaria para definir los materiales y equipos y su correcto montaje para lo que se han considerado los siguientes aspectos.

**1º Normativa:** Los equipos y su montaje será conforme a la normativa legal y de referencia.

**2º Gestión de Calidad:** El Plan de Calidad recoge las características técnicas de los equipos y su montaje. Además, la certificación ISO-9000 asegura la calidad de la instalación construida.

**3º Gestión medioambiental:** Con el objeto de minimizar los impactos que puedan acarrear la construcción y funcionamiento de la instalación.

**4º Seguridad Laboral:** Para asegurar que tanto el montaje como la explotación de los equipos de esta instalación cumplen con las medidas de seguridad requeridas.

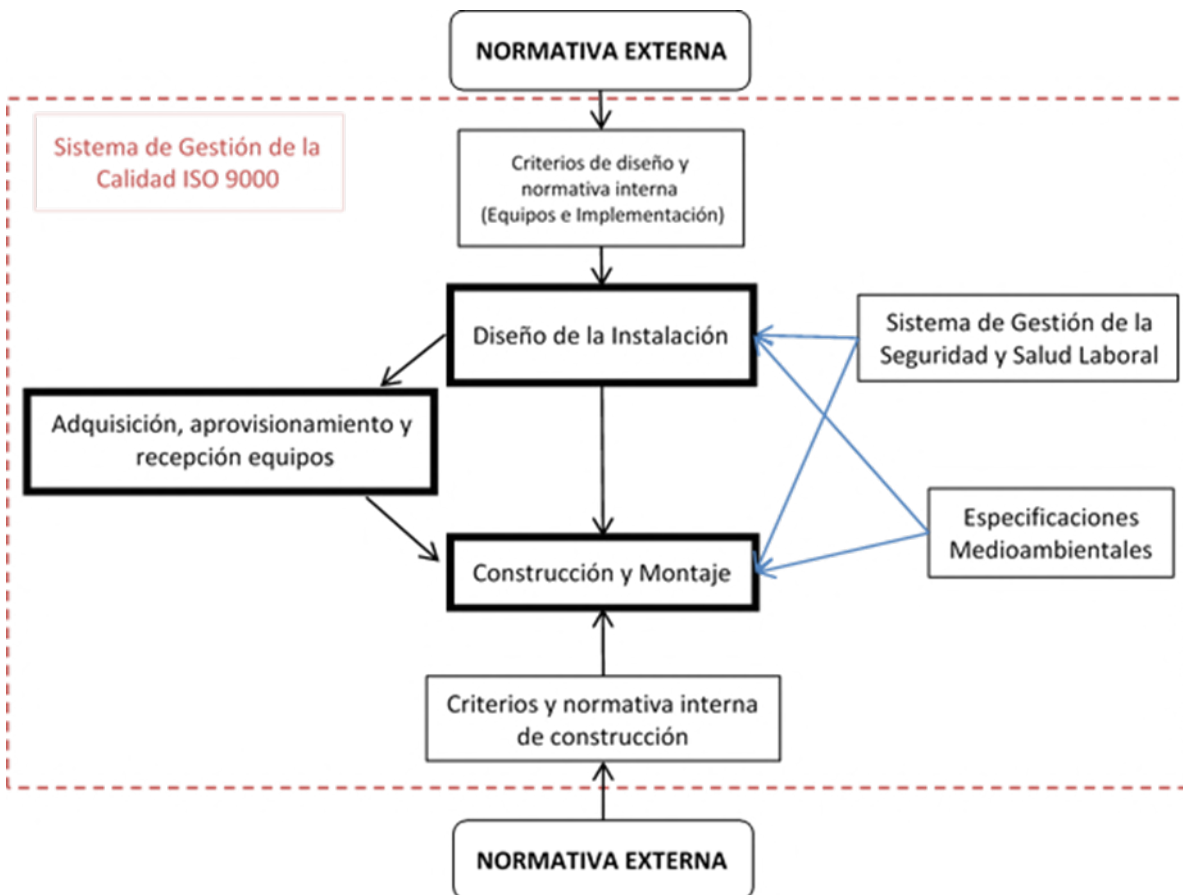

## 2. NORMATIVA APLICABLE

---

Se aplicarán por el orden en que se relacionan, cuando no existan contradicciones legales, las siguientes normas:

- Normativa de RED ELÉCTRICA (DYES; Procedimientos Técnicos; y Procedimientos de Dirección).
- Normativa Europea EN.
- Normativa CENELEC.
- Normativa CEI.
- Normativa UNE.
- Otras normas y recomendaciones (IEEE, MF, ACI, CIGRE, ANSI, AISC, etc).

### 2.1 Equipamiento y montaje

El presente Proyecto ha sido redactado basándose en los anteriores reglamentos y normas, y más concretamente, en los siguientes, que serán de obligado cumplimiento:

- Reglamento sobre condiciones técnicas y garantías de seguridad en instalaciones eléctricas de alta tensión y sus Instrucciones Técnicas Complementarias ITC-RAT 01 a 23. Real Decreto 337/2014, de 9 de mayo.
- Reglamento electrotécnico para baja tensión (REBT). Real Decreto 842/2002, de 2 de agosto, del Ministerio de Ciencia y Tecnología. BOE 18 de septiembre de 2002, e Instrucciones Técnicas Complementarias y sus modificaciones posteriores.
- Recomendaciones de la Unión Internacional de Telecomunicaciones (UIT-T) que le afecten.
- Ley 31/95 de 8 de noviembre de Prevención de Riesgos Laborales.
- R.D. 614/01 de 8 de junio sobre Disposiciones mínimas de seguridad y salud de los trabajadores frente al riesgo eléctrico.
- R.D. 1215/97 de 18 de julio sobre Equipos de trabajo.
- R.D. 486/97 de 14 de abril sobre Disposiciones mínimas de seguridad y salud en los lugares de trabajo.
- R.D. 487/97 de 14 de abril sobre Manipulación manual de cargas.
- R.D. 773/97 de 30 de mayo sobre Utilización por los trabajadores de equipos de protección individual.
- Ley 32/2006 de 18 de octubre Reguladora de la Subcontratación en el Sector de la Construcción.

- Prescripciones de seguridad para trabajos y maniobras en instalaciones eléctricas, de la Comisión Técnica Permanente de la Asociación de Medicina y Seguridad en el Trabajo de UNESA.
- R.D. 513/2017, de 22 de mayo, por el que se aprueba el Reglamento de instalaciones de protección contra incendios.
- Instrucciones técnicas de los fabricantes y suministradores de equipos.

En el caso de discrepancias entre las diversas normas se seguirá siempre el criterio más restrictivo.

## 2.2 Obra civil y Estructuras

- **Acciones en la edificación**
  - Documento básico de seguridad estructural DB-SE-AE “Acciones en la Edificación” del Código técnico de la edificación. R.D. 314/2006 de 17 de marzo, del Ministerio de la Vivienda.
  - Norma de construcción sismo-resistente: parte general y edificación (NCSR-02). R.D. 997/2002, de 27 de septiembre, del Ministerio de Fomento. BOE 11 de octubre de 2002.
- **Acero**
  - Código Estructural, aprobado por el Real Decreto 470/2021, de 29 de junio.
- **Hormigón**
  - Código Estructural, aprobado por el Real Decreto 470/2021, de 29 de junio.
- **Forjados**
  - Código Estructural, aprobado por el Real Decreto 470/2021, de 29 de junio.
  - Reglamento sobre condiciones técnicas y garantías de seguridad en instalaciones eléctricas de alta tensión y sus Instrucciones Técnicas Complementarias ITC-RAT 01 a 23. Real Decreto 337/2014, de 9 de mayo.

## 2.3 Instalaciones

- **Electricidad**
  - Reglamento electrotécnico para baja tensión (REBT) e Instrucciones técnicas complementarias (ITC) BT01 a BT51. R.D 842/2002, de 2 de agosto del Ministerio de Industria y Energía. BOE 18 de septiembre de 2002.
  - Autorización para el empleo de sistemas de instalaciones con conductores aislados bajo canales de cables protectores de material plástico. Resolución de 18-ene-88, de la Dirección General de Innovación Industrial. BOE 19 de febrero de 1988.
- **Instalaciones de Protección Contra Incendios**
  - R.D 513/2017, de 22 de mayo, por el que se aprueba el Reglamento de instalaciones de protección contra incendios.
  - Reglamento sobre condiciones técnicas y garantías de seguridad en instalaciones eléctricas de alta tensión y sus Instrucciones Técnicas Complementarias ITC-RAT 01 a 23. Real Decreto 337/2014, de 9 de mayo.



- **Instalaciones de Protección Contra Intrusión**
  - Ley de Seguridad Privada 05/2014.
  - Reglamento de Seguridad Privada RD 2364/1994.
  - Órdenes del Ministerio del Interior INT/316 e INT/317.

## 2.4 Varios

- Normas tecnológicas de la edificación. Decreto del Ministerio de la Vivienda nº 3565/72, de 23 de diciembre. BOE del 15 de enero de 1973.
- Real Decreto 337/2014, de 9 de mayo, por el que se aprueban el Reglamento sobre condiciones técnicas y garantías de seguridad en instalaciones eléctricas de alta tensión y sus Instrucciones Técnicas Complementarias ITC-RAT 01 a 23.
- Instrucciones técnicas complementarias en subestaciones. Real Decreto nº 842/02 de 2 de agosto, en BOE 18 de septiembre de 2002.
- Recomendaciones de la Unión Internacional de Telecomunicaciones (UIT-T) que le afecten.
- Ley 31/95 de 8 de noviembre de Prevención de Riesgos Laborales.
- R.D. 614/01 de 8 de junio sobre Disposiciones mínimas de seguridad y salud de los trabajadores frente al riesgo eléctrico.
- R.D. 1215/97 de 18 de julio sobre Equipos de trabajo.
- R.D. 486/97 de 14 de abril sobre Disposiciones mínimas de seguridad y salud en los lugares de trabajo.
- R.D. 487/97 de 14 de abril sobre Manipulación manual de cargas.
- R.D. 773/97 de 30 de mayo sobre Utilización por los trabajadores de equipos de protección individual.
- Ley 32/2006 de 18 de octubre Reguladora de la Subcontratación en el Sector de la Construcción.
- Prescripciones de seguridad para trabajos y maniobras en instalaciones eléctricas, de la Comisión
- Técnica Permanente de la Asociación de Medicina y Seguridad en el Trabajo de UNESA.
- Instrucciones técnicas de los fabricantes y suministradores de equipos.

En caso de discrepancia entre las diversas normas se seguirá siempre el criterio más restrictivo.

## 3. GESTIÓN DE CALIDAD

---

Afecta a los procesos: ingeniería, construcción, calificación de proveedores, compras, transferencia de instalaciones y gestión de proyectos y también a los recursos: cualificación de las personas, equipos de inspección, medida y ensayo y homologación de equipos. Sistema de calidad certificado que cumple con la normativa ISO 9000.

## 4. GESTIÓN MEDIOAMBIENTAL

---

Las obras del proyecto se ejecutan garantizando el cumplimiento de la legislación y reglamentación aplicable. En el Anexo 2.1 Especificaciones técnicas de carácter ambiental de este documento se detallan los aspectos medioambientales que rigen la ejecución de este proyecto.

## 5. SEGURIDAD EN EL TRABAJO

---

Conforme a lo dispuesto en el Real Decreto 1627/1997, de 24 de octubre, por el que se establecen disposiciones mínimas de seguridad y salud en obras de construcción, al amparo de la Ley 31/1995, de 8 de noviembre, de Prevención de Riesgos Laborales, se incluye en el presente proyecto, el *Estudio de Seguridad y Salud* correspondiente para su ejecución.

## 6. VERIFICACIÓN Y VALIDACIÓN

---

De acuerdo con los sistemas de gestión certificados, se garantiza el correcto montaje verificado y validando la instalación y equipos mediante:

- **Pruebas en vacío**

Una vez finalizados los trabajos de obra civil y montaje electromecánico se procederá a la realización de las pruebas en vacío de la Instalación de acuerdo con las instrucciones técnicas correspondientes recogida en la normativa interna.

- **Pruebas en tensión**

Las pruebas en tensión tendrán por objeto comprobar la adecuación al uso de la instalación conforme a los criterios funcionales establecidos en el Proyecto.

Los protocolos de las pruebas a realizar, así como los criterios para su ejecución, serán redactados conforme a lo especificado en la documentación técnica aplicable.

Madrid, febrero de 2024  
El Ingeniero industrial

**David González Jouanneau**  
Jefe del Departamento de Subestaciones  
Red Eléctrica de España SAU.



red eléctrica

Una empresa de Redeia

# PROYECTO TÉCNICO ADMINISTRATIVO

## **Ampliación subestación TUDELA 220 kV**

DOCUMENTO 2  
ANEXO 1

REQUISITOS AMBIENTALES  
ESTUDIO DE GESTIÓN DE RESIDUOS DE CONSTRUCCIÓN Y  
DEMOLICIÓN

Dirección de **Tecnología del Transporte**  
Departamento de **Subestaciones**  
febrero de 2024

## Índice

---

1. ÁMBITO DE APLICACIÓN .....	3
2. REQUISITOS AMBIENTALES .....	4
2.1 REQUISITOS DE CARÁCTER GENERAL .....	4
2.1.1 Condicionados de los organismos de la Administración.....	4
2.1.2 Áreas de almacenamiento temporal o de trasiego de combustible .....	4
2.1.3 Cambios de aceites y grasas .....	4
2.1.4 Campamento de obra .....	4
2.1.5 Gestión de residuos .....	4
2.1.6 Incidentes con consecuencias ambientales .....	5
2.2 REQUISITOS ESPECÍFICOS PARA LA OBRA CIVIL .....	5
2.3 REQUISITOS ESPECÍFICOS PARA EL MONTAJE ELECTROMECÁNICO .....	5
2.3.1 Llenado de equipos con aceite .....	5
2.3.2 Llenado de equipos con SF6 .....	5
2.4 ACONDICIONAMIENTO FINAL DE LA OBRA.....	6
3. ESTUDIO DE GESTIÓN DE RESIDUOS DE CONSTRUCCIÓN Y DEMOLICIÓN.....	7
3.1 ANTECEDENTES.....	7
3.1.1 Objeto.....	7
3.1.2 Situación y descripción general del proyecto .....	7
3.1.3 Descripción general de los trabajos .....	7
3.2 ESTIMACIÓN DE RESIDUOS A GENERAR .....	8
3.3 MEDIDAS DE PREVENCIÓN DE GENERACIÓN DE RESIDUOS .....	9
3.4 MEDIDAS DE SEPARACIÓN, MANEJO Y ALMACENAMIENTO DE LOS RESIDUOS EN OBRA11	
3.5 DESTINOS FINALES DE LOS RESIDUOS GENERADOS.....	14
3.6 VALORACIÓN DEL COSTE PREVISTO DE GESTIÓN.....	15

## 1. ÁMBITO DE APLICACIÓN

---

Este documento tiene por objeto establecer los requisitos de carácter ambiental que se deben cumplir en los trabajos de obra civil y montaje electromecánico que se van a realizar en la Ampliación subestación TUDELA en el parque de 220 kV para minimizar los posibles impactos ambientales que puede conllevar el desarrollo de los trabajos de construcción.

El alcance de esta especificación comprende todos los trabajos de obra civil y montaje electromecánico de la subestación.



## 2. REQUISITOS AMBIENTALES

---

### 2.1 REQUISITOS DE CARÁCTER GENERAL

Se contemplará un estricto cumplimiento de los requisitos medioambientales legales que en cada momento establecidos en los distintos ámbitos: europeo, estatal, autonómico y municipal. Las Especificaciones ambientales de construcción de subestaciones que regirán la ejecución de la obra indicarán todos los requisitos a cumplir en relación a los trabajos.

#### 2.1.1 Condicionados de los organismos de la Administración

Durante el proceso de Autorización Administrativa los organismos públicos y entidades que puedan ser afectadas por el desarrollo del proyecto emitirán los condicionados correspondientes que serán aplicados en el desarrollo de la ejecución de la obra.

#### 2.1.2 Áreas de almacenamiento temporal o de trasiego de combustible

Para evitar que las zonas de almacenamiento temporal o de trasiego de combustible se dispongan sobre suelo desnudo o sin mecanismos de retención de posibles derrames, se contará con una bandeja metálica sobre la que se colocaran los recipientes que contengan combustible.

La bandeja será estanca, con un bordillo mínimo de 10 cm y con capacidad igual o mayor que la del mayor de los recipientes que se ubiquen en ella. Será necesario disponer de una lona para tapar la bandeja con el fin de evitar que en caso de lluvia se llene de agua, a no ser que el almacenamiento se realice bajo cubierta.

En el caso de que sea necesario disponer de grupos electrógenos, su tanque de almacenamiento principal deberá tener doble pared y todas las tuberías irán encamisadas. Si no es así se colocarán sobre bandeja estanca de las características anteriormente descritas.

#### 2.1.3 Cambios de aceites y grasas

No se verterán aceites y grasas al suelo, por lo que se tomarán todas las medidas preventivas necesarias.

El cambio de aceites de la maquinaria se realizará en un taller autorizado. Si ello no fuera posible se efectuará sobre el terreno utilizando siempre los accesorios necesarios (recipiente de recogida de aceite y superficie impermeable) para evitar posibles vertidos al suelo.

#### 2.1.4 Campamento de obra

El campamento de obra dispondrá de los contenedores necesarios para los residuos sólidos urbanos que generen las personas que trabajan en la obra.

No serán utilizadas fosas sépticas/pozos filtrantes en la instalación sin autorización de la Confederación Hidrográfica correspondiente. Preferentemente se usarán depósitos estancos de acumulación o de wáter químico, que serán desmontados una vez hayan finalizados los trabajos. El mantenimiento de estos sistemas será el adecuado para evitar olores y molestias en el entorno de los trabajos.

#### 2.1.5 Gestión de residuos

La gestión de los residuos se realizará conforme a la legislación específica vigente. Será según lo establecido en los siguientes documentos:

- **Estudio de gestión de residuos de construcción y demolición.** Incluido como anexo al presente documento.
- **Plan de gestión de residuos de construcción y demolición.** Entregado por el contratista, aprobado por la dirección facultativa y aceptado por el Departamento de Medio Ambiente de Red Eléctrica.

## 2.1.6 Incidentes con consecuencias ambientales

Se consideran incidencias medioambientales aquellas situaciones que por su posible afección al medio requieren actuaciones de emergencia.

Los principales incidentes que pueden tener lugar son incendios y fugas/derrames de material contaminante.

El riesgo de incendios viene asociado principalmente al almacenamiento y manipulación de productos inflamables. Se establecerán todas las medidas de prevención de incendios y se prestará especial atención para que los productos inflamables no entren en contacto con fuentes de calor: trabajo de soldaduras, recalentamiento de máquinas, cigarros etc. En el lugar de trabajo se contará con los extintores adecuados, contemplando el cumplimiento de la Normativa interna de REE, respecto a la prevención de incendios forestales (ET239) en caso de que ésta sea de aplicación.

Además de las medidas de prevención de fugas y derrames (descritas en apartados anteriores) se contará en obra con los materiales necesarios para la actuación frente a derrames de sustancias potencialmente contaminantes.

## 2.2 REQUISITOS ESPECÍFICOS PARA LA OBRA CIVIL

### Limpieza de cubas de hormigonado

Se delimitará y señalizará de forma clara una zona para la limpieza de las cubas de hormigonado para evitar vertidos de este tipo en las proximidades de la subestación. La zona será regenerada una vez finalizada la obra, llevándose los residuos a vertedero controlado y devolviéndola a su estado y forma inicial.

## 2.3 REQUISITOS ESPECÍFICOS PARA EL MONTAJE ELECTROMECÁNICO

### 2.3.1 Llenado de equipos con aceite

Cuando se llenan de aceite las máquinas de potencia se tomarán las máximas precauciones para evitar posibles accidentes con consecuencias medioambientales.

No se comenzará el llenado de equipos hasta que no estén operativos los fosos de recogida de aceite.

Como complemento y para evitar un accidente, debajo de todos los empalmes de tubos utilizados en la maniobra se deberán situar recipientes preparados para la recogida de posibles pérdidas, con el tamaño suficiente para evitar vertidos al suelo.

### 2.3.2 Llenado de equipos con SF<sub>6</sub>

El llenado de equipos con SF<sub>6</sub> se llevará a cabo por personal especializado, evitándose así fugas de gas a la atmósfera. Las botellas de SF<sub>6</sub> (vacías y con SF<sub>6</sub> que no se ha utilizado en el llenado) serán retiradas por el proveedor para garantizar la adecuada gestión de las mismas.

## 2.4 ACONDICIONAMIENTO FINAL DE LA OBRA

Una vez finalizados todos los trabajos se realizará una revisión del estado de limpieza y conservación del entorno de la subestación, con el fin de proceder a la recogida de restos de todo tipo que pudieran haber quedado acumulados y gestionarlos adecuadamente.

Se procederá a la rehabilitación de todos los daños ocasionados sobre las propiedades derivados de la ejecución de los trabajos.

Se revisará la situación de todas las servidumbres previamente existentes y el cumplimiento de los acuerdos adoptados con particulares y administración, acometiendo las medidas correctoras que fueran precisas si se detectan carencias o incumplimientos.

Donde sea viable, se restituirá la forma y aspecto originales del terreno.

De forma inmediata a la finalización de la obra y en el caso que sea necesario, se revegetarán las superficies desprovistas de vegetación que pudieran estar expuestas a procesos erosivos y si así se ha definido, se realizarán los trabajos de integración paisajística de la instalación.

## 3. ESTUDIO DE GESTIÓN DE RESIDUOS DE CONSTRUCCIÓN Y DEMOLICIÓN

### 3.1 ANTECEDENTES

#### 3.1.1 Objeto

El presente Estudio de residuos se realiza para minimizar los impactos derivados de la generación de residuos en la construcción del presente proyecto, estableciendo las medidas y criterios a seguir para minimizar la generación de residuos, segregar y almacenar correctamente los residuos generados y proceder a la gestión más adecuada para cada uno de ellos. El Estudio se lleva a cabo en cumplimiento del R.D. 105/2008, de 1 de febrero, por el que se regula la Producción y gestión de los residuos de construcción y demolición y se ha redactado según los criterios contemplados en el artículo 4 de dicho R.D.

#### 3.1.2 Situación y descripción general del proyecto

La situación y descripción general del proyecto está reflejado en el capítulo 2 del documento 1: Memoria del presente Proyecto Técnico Administrativo.

#### 3.1.3 Descripción general de los trabajos

Las actividades a llevar a cabo y que van a dar lugar a la generación de residuos van a ser las siguientes:

- Actuaciones y tareas previas de preparación de los terrenos: desbroces etc.
- Realización de acopios, campamento de obra e instalación de medios auxiliares.
- Movimiento de tierras: excavaciones (cimentaciones), movimientos y traslados de tierras.
- Obra civil: cimentaciones, hormigonados, drenajes etc.
- Montaje electromecánico: aparamenta eléctrica, servicios auxiliares etc.
- Limpieza de obra y restauración.
- Actividades auxiliares (oficina).

## 3.2 ESTIMACIÓN DE RESIDUOS A GENERAR

Durante los trabajos descritos se prevé generar los siguientes residuos, codificados de acuerdo a la Lista Europea de Residuos

Tipo residuo	Código LER
<b>RESIDUOS NO PELIGROSOS</b>	
Excedentes de excavación	170504
Restos de hormigón	170101
Papel y cartón	150101 – 200101
Maderas	170201
Plásticos (envases y embalajes)	170203
Chatarras metálicas	170405/170407/170401/170402
Restos asimilables a urbanos	200301
Restos asimilables a urbanos. Contenedor amarillo: metales y plásticos (si se segregan)	150102/150104/150105/150106
Residuos vegetales (podas y talas)	200201
Tipo residuo	Código LER
<b>RESIDUOS PELIGROSOS</b>	
Trapos impregnados	150202*
Tierras contaminadas	170503*
Envases que han contenido sustancias peligrosas	150110*/150111*

Es necesario aclarar que, en el *Plan de gestión residuos* (que se elabora en una etapa de proyecto posterior al presente estudio por los contratistas responsables de acometer los trabajos, poseedores de los residuos) e incluso durante la propia obra se podrá identificar algún otro residuo (Ejemplo: Mezclas bituminosas -asfaltos/aglomerados-, materiales de construcción que contienen amianto (Uralitas), etc.). Asimismo, la estimación de cantidades, que se incluye en la tabla siguiente, es aproximada, teniendo en cuenta la información de la que se dispone en la etapa en la cual se elabora el proyecto de ejecución. Las cantidades, por tanto, también deberán ser ajustadas en los correspondientes Planes de gestión de residuos.

(\*) La cantidad estimada se corresponde con los excedentes de excavación que no está previsto reutilizar en la propia obra.

Tipo de residuo	Código	TOTAL	
		Tn	m <sup>3</sup>
Excedentes de excavación (*)	170504	548.10	365.40
Restos de hormigón	170101	2.44	1.62
Papel y cartón	200101	0.04	0.05
Maderas	170201	0.66	1.10
Plásticos (envases y embalajes)	170203	0.05	0.05
Chatarras metálicas	170405 170407	0.63	0.08
	170401 170402		
Restos asimilables a urbanos	200301	0.05	0.06
Restos asimilables a urbanos. Contenedor amarillo: metales y plásticos (Si segregan)	150102 150104 150105 150106	0.05	0.05
Residuos vegetales (podas y talas)	200201	0.70	1.40
Trapos impregnados	150202*	0.00	0.01
Tierras contaminadas	170503*	1.46	0.97
Envases que han contenido sustancias peligrosas	150110* 150111*	0.01	0.02

### 3.3 MEDIDAS DE PREVENCIÓN DE GENERACIÓN DE RESIDUOS

#### Trabajos de construcción:

Como norma general es importante separar aquellos productos sobrantes que pudieran ser reutilizables de modo que en ningún caso puedan enviarse a vertederos.

Además, es importante separar los residuos desde el origen, para evitar contaminaciones, facilitar su reciclado y evitar generar residuos derivados de la mezcla de otros.

Se exponen a continuación algunas buenas prácticas para evitar/minimizar la generación de algunos residuos:

- **Tierras de excavación:**
  - Separar y almacenar adecuadamente la tierra vegetal para utilizarla posteriormente en labores de restauración. La tierra vegetal se acumulará en zonas no afectadas por los movimientos de tierra hasta que se proceda a su disposición definitiva y la altura máxima de los acopios será de dos metros para que no pierda sus características.

- Minimizar, desde la fase de elección del emplazamiento y diseño del proyecto, de los movimientos de tierras a llevar a cabo.
- Utilizar de las tierras sobrantes de excavación en la propia obra: rampas de acceso, rellenos, restauraciones etc. (De este modo se reduce el transporte para reutilización en otras zonas o para traslado a vertedero)
- En los casos en que sea preciso el aporte de materiales de excavación, ajenos a la zona de la subestación, controlar que los volúmenes aportados sean exclusivamente los precisos para los rellenos.
- **Cerámicas mortero y hormigón:**
  - Reutilización, en la medida de lo posible en la propia obra: rellenos.
- **Medios auxiliares (palets de madera), envases y embalajes:**
  - Utilizar materiales cuyos envases/embalajes procedan de material reciclado.
  - No separar el embalaje hasta que no vayan a ser utilizados los materiales.
  - Guardar los embalajes que puedan ser reutilizados inmediatamente después de separarlos del producto. Gestionar la devolución al proveedor en el caso de ser este el procedimiento establecido (ej. Botellas de SF6 vacías o medio llenas).
  - Los palets de madera se han de reutilizar cuantas veces sea posible.
- **Residuos metálicos:**
  - Separarlos y almacenarlos adecuadamente para facilitar su reciclado
- **Aceites y grasas:**
  - Realizar el mantenimiento de la maquinaria y cambios de aceites en talleres autorizados.
  - Si es imprescindible llevar a cabo alguna operación de cambio de aceites y grasas en la obra, utilizar los accesorios necesarios para evitar posibles vertidos al suelo (recipiente de recogida de aceite y superficie impermeable).
  - Controlar al máximo las operaciones de llenado de equipos con aceites para evitar que se produzca cualquier vertido.
- **Tierras contaminadas**

Establecer las medidas preventivas para evitar derrames de sustancias peligrosas:

- Disponer de bandeja metálica para almacenamiento de combustibles.
- Resguardar de la lluvia las zonas de almacenamiento (mediante techado o uso de lona impermeable), para evitar que las bandejas se llenen de agua.
- Disponer de grupos electrógenos cuyo tanque de almacenamiento principal tenga doble pared y cuyas tuberías vayan encamisadas. Si no es así colocar en una bandeja estanca o losa de hormigón impermeabilizada y con bordillo.
- Controlar al máximo las operaciones de llenado de equipos con aceites para evitar que se produzca cualquier vertido. No realizar llenados de máquinas de potencia sin estar operativos los fosos de recogida de aceite. Colocar recipientes o material absorbente

debajo de todos los empalmes de tubos utilizados durante la maniobra, para la recogida de posibles pérdidas.

- Buenas prácticas en los trasiegos.
- **Residuos vegetales**
  - Respetar todos los ejemplares arbóreos que no sean incompatibles con el desarrollo del proyecto
  - Facilitar la entrega de los restos de podas/talas a sus propietarios

## 3.4 MEDIDAS DE SEPARACIÓN, MANEJO Y ALMACENAMIENTO DE LOS RESIDUOS EN OBRA

Los requisitos en cuanto a la segregación, almacenamiento, manejo y gestión de los residuos en obra están incluidos en las especificaciones ambientales, formando así parte de las prescripciones técnicas del proyecto.

Para que se pueda desarrollar una correcta segregación y almacenamiento de residuos en la obra, todo el personal implicado deberá estar adecuadamente formado sobre cómo separar y almacenar cualquier tipo de residuos que pueda derivarse de los trabajos.

- **Segregación**

Para una correcta valorización o eliminación se realizará una segregación previa de los residuos, separando aquellos que por su no peligrosidad (residuos urbanos y asimilables a urbanos) y por su cantidad puedan ser depositados en los contenedores específicos colocados por el correspondiente ayuntamiento, de los que deban ser llevados a vertedero controlado y de los que deban ser entregados a un gestor autorizado (residuos peligrosos). Para la segregación se utilizarán bolsas o contenedores que impidan o dificulten la alteración de las características de cada tipo de residuo.

La segregación de residuos en obra ha de ser la máxima posible, para facilitar la reutilización de los materiales y que el tratamiento final sea el más adecuado según el tipo de residuo.

En ningún caso se mezclarán residuos peligrosos y no peligrosos.

Si en algún caso no resultara técnicamente viable la segregación en origen, el poseedor (contratista) podrá encomendar la separación de fracciones de los distintos residuos no peligrosos a un gestor de residuos externo a la obra, teniendo que presentar en este caso, la correspondiente documentación acreditativa conforme el gestor ha realizado los trabajos.

En el campamento de obra, se procurará además segregar los RSU en las distintas fracciones (envases y embalajes, papel, vidrio y resto).

- **Almacenamiento**

Desde la generación de los residuos hasta su eliminación o valorización final, éstos serán almacenados de forma separada en el lugar de trabajo, según vaya a ser su gestión final, como se ha indicado en el punto anterior.

Par las zonas de almacenamiento se cumplirán los siguientes criterios:

- Serán seleccionadas, siempre que sea posible, de forma que no sean visibles desde carreteras o lugares de tránsito de personas pero con facilidad de acceso para poder proceder a la recogida de los mismos.



- Estarán debidamente señalizadas mediante marcas en el suelo, carteles, etc. para que cualquier persona que trabaje en la obra sepa su ubicación.
- Los contenedores de residuos peligrosos estarán identificados según se indica en la legislación aplicable (Ley 7/2022, de 8 de abril, de residuos y suelos contaminados para una economía circular), con etiquetas o carteles resistentes a las distintas condiciones meteorológicas, colocados en un lugar visible y que proporcionen la siguiente información: descripción del residuo, icono de riesgos, código del residuo, datos del productor (incluido el NIMA) y fecha de almacenamiento.
- Las zonas de almacenamiento de residuos peligrosos estarán protegidas de la lluvia y contarán con suelo impermeabilizado o bandejas de recogida de derrames accidentales.
- Los residuos que por sus características puedan ser arrastrados por el viento, como plásticos (embalajes, bolsas...), papeles (sacos de mortero...) etc. deberán ser almacenados en contenedores cerrados, a fin de evitar su diseminación por la zona de obra y el exterior del recinto.
- Se delimitará e identificará de forma clara una zona para la limpieza de las cubas de hormigonado para evitar vertidos de este tipo en las proximidades de la subestación. La zona será regenerada una vez finalizada la obra, llevándose los residuos a vertedero controlado y devolviéndola a su estado y forma inicial.
- Se evitará el almacenamiento de excedentes de excavación en cauces y sus zonas de policía.

Además de las zonas definidas, el campamento de obra deberá disponer de uno o más contenedores, con su correspondiente tapadera (para evitar la entrada del agua de lluvia) para los residuos sólidos urbanos (restos de comidas, envases de bebidas, etc.) que generen las personas que trabajan en la obra. Estos contenedores deberán estar claramente identificados, de forma que todo el personal de la obra sepa donde se almacena cada tipo de residuo.

En el croquis siguiente se muestran las zonas destinadas al almacenamiento de residuos. Estas zonas podrán ser redefinidas por el contratista que reflejará los cambios en el correspondiente Plan de residuos. Además, en dicho plan se incluirá la descripción de los distintos contenedores que se prevé utilizar para los distintos residuos.

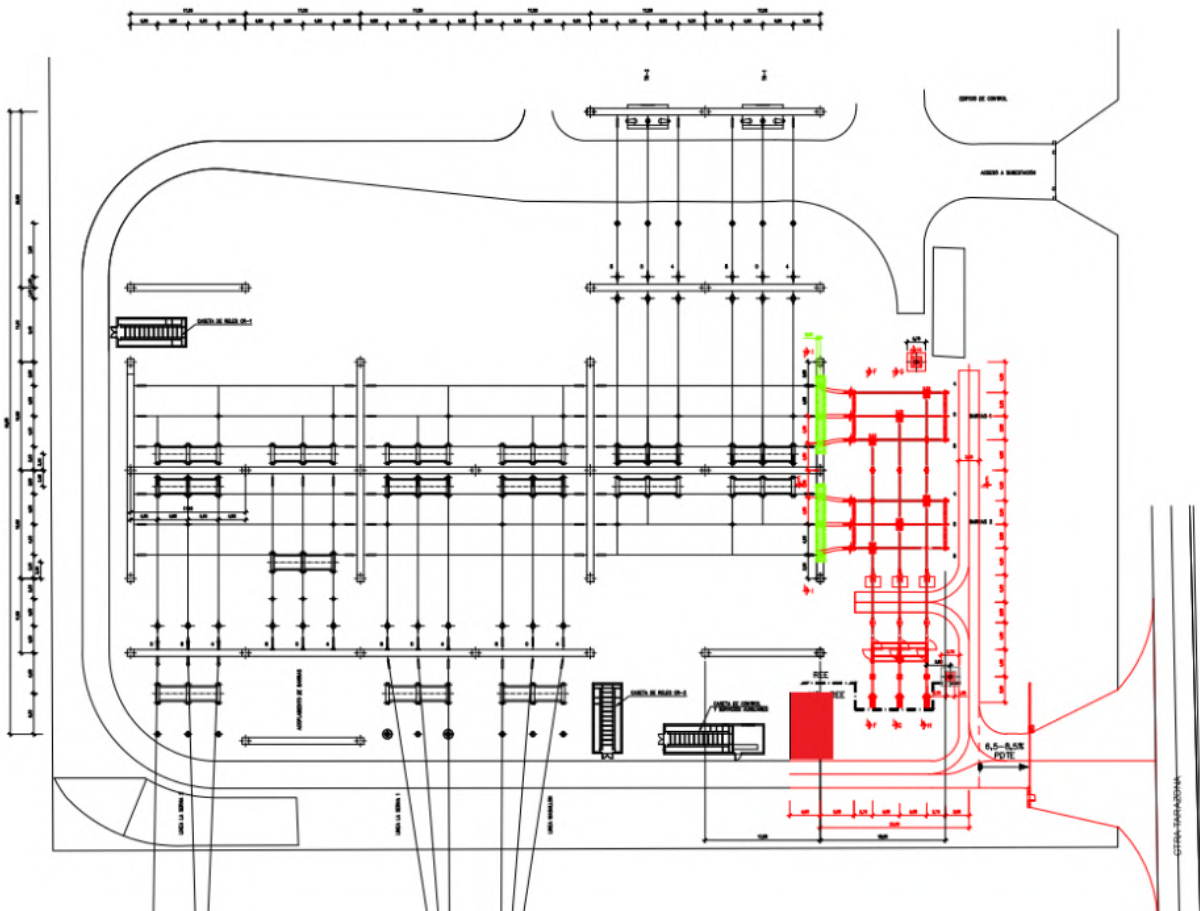

## 3.5 DESTINOS FINALES DE LOS RESIDUOS GENERADOS

La gestión de los residuos se realizará según lo establecido en la legislación específica vigente.

Siempre se favorecerá la reutilización y valoración de los residuos frente a la eliminación en vertedero controlado de los mismos.

- **Residuos no peligrosos**

- **RSU:** Los residuos sólidos urbanos y asimilables (papel, cartón, vidrio, envases de plástico) separados en sus distintas fracciones serán llevados a un vertedero autorizado o recogidos por gestores autorizados. En el caso de no ser posible la recogida por gestor autorizado y de tratarse de pequeñas cantidades, se podrán depositar en los distintos contenedores que existan en el Ayuntamiento más próximo.
- **Restos vegetales:** La eliminación de los residuos vegetales deberá hacerse de forma simultánea a las labores de talas y desbroce. Los residuos obtenidos se apilarán y retirarán de la zona con la mayor brevedad, evitando así que se conviertan en un foco de infección por hongos, o que suponga un incremento del riesgo de incendios. Los residuos forestales generados se gestionarán según indique la autoridad ambiental competente. Con carácter general, y si no hubiera indicaciones, preferiblemente se entregarán a sus propietarios. Si no es posible se gestionará su entrega a una planta de compostaje y en último caso se trasladarán a vertedero autorizado.
- **Excedentes de excavación, escombros, y excedentes de hormigón:** como ya se ha comentado dependiendo de la Caracterización ambiental de los mismos, se tratará de reutilizar en la obra, si no es posible se gestionarán en el vertedero autorizado, adecuado a la naturaleza resultante de la Caracterización.
- **Chatarra:** se entregará a gestor autorizado para que proceda al reciclado de las distintas fracciones.

- **Residuos peligrosos**

Los residuos peligrosos se gestionarán mediante gestor autorizado. Se dará preferencia a aquellos gestores que ofrezcan la posibilidad de valorización como destino final frente a la eliminación.

En caso de que los hubiere, la gestión de residuos peligrosos resultantes del desmontaje de equipos se llevará a cabo directamente por RED ELÉCTRICA, siendo éstos gestionados por gestores autorizados para tal fin.

Antes del inicio de las obras los contratistas están obligados a programar la gestión de los residuos que prevé generar. En el Plan de gestión de residuos de construcción se reflejará la gestión prevista para cada tipo de residuo: planes para la reutilización de excedentes de excavación u hormigón, retirada a vertedero y gestiones a través de gestor autorizado (determinando los gestores autorizados), indicando el tratamiento final que se llevará a cabo en cada caso.

Como anexo a dicho plan el contratista deberá presentar la documentación legal necesaria para llevar a cabo las actividades de gestión de residuos:

- Acreditación como productor de residuos en la Comunidad Autónoma en la que se llevan a cabo los trabajos.
- Autorizaciones de los transportistas y gestores de residuos (las correspondientes según se trate de residuos peligrosos o no peligrosos).
- Autorizaciones de vertederos y depósitos.

- Contratos de tratamiento de los residuos que se prevé generar (residuos peligrosos).

Al final de los trabajos, el contratista proporcionará la documentación acreditativa de las gestiones de residuos realizadas:

- Documentos de identificación.
- Notificaciones de traslado.
- Albaranes de retirada o documentos de entrega de residuos no peligrosos.
- Permisos de vertido/reutilización de excedentes de excavación.

Para obras de corta duración (máximo 3 meses) se podrá realizar una entrega al finalizar la obra. En el caso de obras con mayor duración se entregará antes de final de mes las evidencias de las

TIPO DE RESIDUO	CÓDIGO	COSTE (EUROS)
Excedentes de excavación	170504	10.129
Restos de hormigón	170101	248
Papel y cartón	150101 200101	179
Maderas	170201	222
Plásticos (envases y embalajes)	170203	179
Chatarras metálicas	170405 170407 170401 170402	198
Restos asimilables a urbanos	200301	4
Restos asimilables a urbanos. Contenedor amarillo: metales y plásticos (Si segregan)	150102 150104 150105 150106	4
Trapos impregnados	150202*	43
Tierras contaminadas	170503*	336
Envases que han contenido sustancias peligrosas	150110* 150111*	45
Residuos vegetales (podas y talas)	200201	51
	<b>Total</b>	<b>11.637</b>

gestiones realizadas en el mes anterior.

### 3.6 VALORACIÓN DEL COSTE PREVISTO DE GESTIÓN

En la tabla siguiente se incluye una estimación de los costes de la gestión de los residuos. Se resalta que el coste es muy aproximado pues los precios están sometidos a bastante variación en función de los transportistas y gestores utilizados y las cantidades estimadas en este estado del proyecto también se irán ajustando con el desarrollo del mismo.

**Nota:** los costes reflejados son costes estimados, dado que para su cálculo se han tomado precios de referencia. Los costes serán actualizados en el correspondiente plan de residuos, a entregar por el contratista.

Madrid, febrero de 2024  
El Ingeniero industrial

**David González Jouanneau**  
Jefe del Departamento de Subestaciones  
Red Eléctrica de España SAU.



red eléctrica

Una empresa de Redeia

# PROYECTO TÉCNICO ADMINISTRATIVO

## **Ampliación subestación TUDELA 220 kV**

DOCUMENTO 2

ANEXO 2

ESTUDIO DE SEGURIDAD Y SALUD LABORAL

Dirección de **Tecnología del Transporte**  
Departamento de **Subestaciones**  
febrero de 2024

## Índice

1. OBJETO DE ESTE ESTUDIO .....	3
2. CARACTERÍSTICAS DE LA OBRA.....	4
2.1 SITUACIÓN Y DESCRIPCIÓN DE LA OBRA .....	4
2.2 PRESUPUESTO, PLAZO DE EJECUCIÓN Y MANO DE OBRA .....	5
2.3 CONTROL DE ACCESOS .....	6
2.4 TRABAJOS PREVIOS, INTERFERENCIA Y SERVICIOS AFECTADOS.....	6
2.5 UNIDADES CONSTRUCTIVAS QUE COMPONEN LA OBRA .....	6
2.5.1 Movimiento de tierras .....	6
2.5.2 Obra civil .....	6
2.5.3 Montaje de estructuras y equipos .....	7
2.6 IDENTIFICACIÓN DE RIESGOS.....	7
2.6.1 Organización de la seguridad .....	9
2.6.2 Principios generales aplicables durante la ejecución de la obra.....	9
2.6.3 Formación .....	10
2.6.4 Medicina preventiva.....	10
2.6.5 Medios de protección.....	10
2.7 LOCALES DE DESCANSO Y SERVICIOS HIGIÉNICOS .....	10
2.8 DISPOSICIONES DE EMERGENCIA.....	10
2.8.1 Vías de evacuación .....	10
2.8.2 Iluminación .....	11
2.8.3 Ventilación .....	11
2.8.4 Ambientes nocivos y factores atmosféricos .....	11
2.8.5 Detección y lucha contra incendios.....	12
2.8.6 Primeros auxilios .....	12
2.9 PLAN DE SEGURIDAD .....	12
3. PLIEGO DE CONDICIONES.....	13
3.1 NORMATIVA LEGAL DE APLICACIÓN.....	13
3.2 NORMATIVA INTERNA DE RED ELÉCTRICA.....	13
4. PRESUPUESTO DE SEGURDAD .....	14

## 1. OBJETO DE ESTE ESTUDIO

---

Este Estudio de Seguridad y Salud establece las medidas de Seguridad que deben adoptarse en los trabajos de obra civil y montaje electromecánico a realizar en la Ampliación subestación TUDELA en el parque de 220 kV. Facilitando la aplicación que la Dirección Facultativa debe realizar de tales medidas, conforme establece el R.D. 1627/97 por el que se establecen disposiciones mínimas de Seguridad en las Obras de Construcción.

El presente Estudio tiene carácter obligatorio y contractual para todas las empresas que participan en el desarrollo de la obra.

Este Estudio se incluye como anexo a todos los contratos firmados entre Red Eléctrica y las empresas contratistas que intervengan en la obra.

La empresa contratista quedará obligada a elaborar un Plan de seguridad y salud en el que se analicen, estudien, desarrollen y complementen, en función de su propio sistema de ejecución de la obra, las previsiones contenidas en este Estudio.

RED ELÉCTRICA se reserva el derecho de la interpretación última del Plan de seguridad que se apruebe.



## 2. CARACTERÍSTICAS DE LA OBRA

### 2.1 SITUACIÓN Y DESCRIPCIÓN DE LA OBRA

La Ampliación subestación TUDELA 220 kV ubicada en el término municipal de Tudela provincia de Navarra, dentro de la Comunidad Autónoma de Comunidad Foral de Navarra.

La ubicación queda reflejada en el plano de situación geográfica Documento 3 Planos del presente proyecto.

Atendiendo las características ambientales del emplazamiento seleccionado, esta instalación se realiza con tecnología AIS.

- Altura media sobre el nivel del mar .....305 m
- Temperaturas extremas .....+ 40° C/-20° C
- Contaminación ambiental .....Bajo
- Nivel de niebla .....Medio

Para el cálculo de la sobrecarga del viento, se ha considerado viento horizontal con velocidad de 140 km/h.

La instalación de **la nueva posición** del parque de 220 kV se realizará quedando este parque con la siguiente distribución:

Calle	Existente		Con la ampliación		
	Posición	Nº de interruptores	Posición	Nº de interruptores	Nº de interruptores nuevos
1	L/SERNA 2	1	L/SERNA 2	1	0
2	ACOPLAMIENTO	1	ACOPLAMIENTO	1	0
3	L/SERNA 1	1	L/SERNA 1	1	0
4	L/MAGALLÓN	1	L/MAGALLÓN	1	0
5	TRP2	1	TRP2	1	0
6	TRP1	1	TRP1	1	0
7	-	-	L/EvRE	1	1

Para ello se procederá a realizar las siguientes actividades:

- Las cimentaciones de las estructuras metálicas de soporte de la aparamenta.
- Se construirán canales cables de reducida profundidad que unirán el parque con el edificio de control y las casetas de relés.
- Montaje de las estructuras metálicas de soportes de aparamenta.
- Montaje de la aparamenta correspondientes a las calles equipadas y a sus embarrados de conexión.

- Se modificarán los Sistemas de Control, Telecomunicaciones, Protección y Medida, instalando los BR's en sus casetas de relés.
- Se ampliarán los servicios de c.a y c.c. de Servicios Auxiliares,
- Será modificada la red de tierras además de a la instalación de fuerza y alumbrado.
- Trabajos de desbroce de la ampliación de la plataforma.
- Trabajos de movimiento de tierras para realizar la explanación de la ampliación de plataforma a la subestación.
- Ejecución de red de saneamiento y drenajes en la zona a ampliar.
- Cerramiento perimetral de la parte de la ampliación y nuevo acceso a la subestación.

La disposición física de los elementos del parque responde a lo normalizado por RED ELÉCTRICA para instalaciones de 220 kV, cuyas características principales son:

- Entre ejes de aparellaje.....4.000 mm
- Entre ejes de conductores tendidos.....4.000 mm
- Anchura de posiciones .....13.500 mm
- Altura de embarrados de interconexión entre aparatos ...6.000 mm
- Altura de embarrados principales altos.....10.500 mm

## 2.2 PRESUPUESTO, PLAZO DE EJECUCIÓN Y MANO DE OBRA

La obra adjudicada a contratistas se estima en los siguientes valores

Actividad contratada	Presupuesto (K€)	Jornadas - hombre Previstas	Plazo ejecución (meses)
Movimiento de tierras	52	88	2
Obra civil del parque	240	132	2
Montaje de la estructura	22	88	1
Montaje de la aparamenta	55	88	1
Montaje en b.t.	33	176	2
Presupuesto adjudicado	402	Kilo Euros	
Volumen mano de obra estimada	572	Jornadas - hombre	
Punta de trabajadores	8	Trabajadores	

En virtud de estos valores y conforme a lo establecido en el art. 4 del R.D. 1627/1997 para *Obras de construcción o ingeniería civil*, donde se expone que hay obligatoriedad de elaborar un Estudio de Seguridad en los casos en que se superen alguna de las de las circunstancias siguientes:

- Cuando el presupuesto total adjudicado de obra supere 450 k€.
- Cuando el volumen de mano de obra supere 500 jornadas – hombre.

- Cuando la duración sea superior a 30 días y haya 20 o más trabajadores.

Se procede a elaborar este Estudio de Seguridad y Salud.

## 2.3 CONTROL DE ACCESOS

Dado que la situación de la subestación está alejada de núcleos urbanos o zonas de paso, la presencia de personal ajeno a la obra es improbable. A pesar de ello, la parcela se encuentra vallada, por lo que no procede ninguna actuación en este campo.

En el portón de acceso se dispondrán señales informativas de riesgo.

## 2.4 TRABAJOS PREVIOS, INTERFERENCIA Y SERVICIOS AFECTADOS

Al realizarse la ampliación en la calle externa al resto del parque no se prevé interferencias con las tareas de explotación del parque, salvo las referentes a las ampliaciones de los embarrados principales y a las pruebas de la protección diferencial de barras, para las cuales se solicitarán cuantos descargos sean pertinentes.

Los trabajos de obra civil no estarán interferidos en su mayor parte con ningún otro, si bien en la fase final interferirán con el inicio de los trabajos de montaje.

Los desplazamientos y las maniobras de trabajadores y maquinaria prevista en obra estarán condicionados por la existencia de elementos en tensión. La actuación en cuanto a las vías de paso autorizado se planificará de forma que no afecte a la instalación en servicio y siempre conforme a las normas indicadas en este documento en los apartados que les afecten.

## 2.5 UNIDADES CONSTRUCTIVAS QUE COMPONEN LA OBRA

### 2.5.1 Movimiento de tierras

Consiste en preparar el terreno a fin de disponerlo en condiciones para ubicar los elementos componentes de la subestación.

Básicamente se utilizará maquinaria pesada de explanación y retirada de tierras.

- **Acopio**

Los materiales y equipos a instalar, provenientes de los suministradores se descargarán con medios mecánicos.

Se almacenarán en la campa situada en la propia subestación, en ubicación estable, apartado de las posiciones en construcción y donde no interfiera en el desarrollo posterior de los trabajos.

- **Drenajes y saneamientos**

La red cubrirá el parque de 220 kV. Se realizará con tubo drenante en distribución que no produzca un efluente masivo. La zanja principal alcanzará en su punto más bajo una profundidad que se estima en 1,5 m.

### 2.5.2 Obra civil

Consiste en la realización de cimentaciones, canales de cables y drenajes.

Se dispondrá de campa de almacenaje de materiales de construcción en zona que no interfiera a los restantes trabajos y a las vías de circulación de vehículos.

La preparación de armaduras de encofrados se ubicará fuera las zonas de paso.

- **Cimentaciones de soportes**

Las cimentaciones para las estructuras soportantes de la nueva apartamentada se realizarán en dados de hormigón armado.

- **Canales de cables**

Se diseñan para proteger los cables de control y fuerza en su recorrido desde los mandos de cada equipo a las casetas de relés y desde estas últimas hasta el edificio de control. Los canales de cables serán prefabricados de hormigón.

## 2.5.3 Montaje de estructuras y equipos

En esta fase se instalarán los embarrados altos, las estructuras soportantes de los equipos, los propios equipos y los embarrados de conexión.

Se planificarán las actividades de montaje de forma que no interfieran entre sí y especialmente se cuidará que no afecten a las de obra civil que aún persistan.

Las estructuras metálicas y soportes de la apartamentada se construirán con perfiles normalizados de alma llena.

- **Trabajos de cableado y trabajos en baja tensión (b.t.)**

El tendido de cables de fuerza y control desde los equipos del parque a las casetas de relés se realizará manualmente siguiendo el trazado marcado por los canales.

El montaje de los equipos de control, protecciones, comunicaciones y medidas se realizará simultáneamente a los trabajos de cableado.

- **Puesta en servicio**

Se prevé que la puesta en servicio se realice por fases terminadas conectando eléctricamente la nueva posición / instalación a la red de transporte de electricidad.

Las calles y equipos puestos en servicio se delimitarán y se aislarán, de forma que permitan la ejecución de las posteriores fases de trabajo.

## 2.6 IDENTIFICACIÓN DE RIESGOS

Las empresas adjudicatarias de las obras han de considerar que la evaluación de los riesgos asociados a cada una de las actividades de construcción de subestaciones supone el análisis previo de:

- Las condiciones generales del trabajo, a las máquinas y equipos que se manejen, a las instalaciones próximas existentes y a los agentes físicos, químicos y biológicos que puedan existir.
- Las características de organización y control del trabajo que cada empresa tiene establecidas, lo que influye en la magnitud de los riesgos.
- La inadecuación de los puestos de trabajo a las características de los trabajadores especialmente sensibles a ciertos riesgos.

Por ello las empresas contratistas adjudicatarias de los trabajos deben disponer de una evaluación de riesgos genérica concerniente a sus trabajos.

No obstante, se prevé que los riesgos que se pueden presentar son:

## SITUACIONES PORMENORIZADAS DE RIESGO

Caídas de personas al mismo nivel	Caída por deficiencias en el suelo, por pisar o tropezar con objetos, por existencia de vertidos o líquidos, por superficies en mal estado por condiciones atmosféricas (heladas, nieve, agua, etc.).
Caídas de personas a distinto nivel	Caída desde escaleras portátiles, desde andamios y plataformas temporales, desniveles, huecos, zanjas, taludes, desde estructuras pórticos.
Caídas de objetos	Caída por manipulación manual de objetos y herramientas o de elementos manipulados con aparatos elevadores.
Desprendimientos desplomes y derrumbes	Desprendimientos de elementos de montaje fijos, desplome de muros o hundimiento de zanjas o galerías
Choques y golpes	Choques contra objetos fijos, contra objetos móviles, golpes por herramientas manuales y eléctricas.
Maquinaria automotriz y vehículos	Atropello a peatones, choques y golpes entre vehículos, vuelco de vehículos y caída de cargas
Atrapamientos por mecanismos en movimiento	Atrapamientos por herramientas manuales, portátiles eléctricos. Atrapamientos por mecanismos en movimiento.
Cortes	Cortes por herramientas portátiles eléctricas o manuales y cortes por objetos superficiales o punzantes.
Proyecciones	Impacto por fragmentos, partículas sólidas o líquidas.
Contactos térmicos	Contactos con fluidos o sustancias calientes / fríos. Contacto con proyecciones.
Contactos químicos	Contacto con sustancias corrosivas, irritantes/ alergizantes u otras.
Contactos eléctricos	Contactos directos, indirectos o descargas eléctricas
Arcos eléctricos	Calor, proyecciones o radiaciones no ionizantes.
Sobreesfuerzos	Esfuerzos al empujar, tirar de objetos. Esfuerzos al levantar, sostener o manipular cargas.
Explosiones	Máquinas, equipos y botellas de gases.
Incendios	Acumulación de material combustible. Almacenamiento y trasvase de productos inflamables. Focos de ignición, proyecciones de chispas o partículas calientes.
Confinamiento	Golpes, choques, cortes o atrapamientos por espacio reducido. Dificultades para rescate.
Tráfico	Choques entre vehículos o contra objetos fijos Atropello de peatones o en situaciones de trabajo Vuelco de vehículos por accidente de tráfico.
Agresión de animales	Picadura de insectos, ataque de perros o agresión por otros animales.
Estrés térmico	Exposición prolongada al calor o al frío Cambios bruscos de temperatura.

## SITUACIONES PORMENORIZADAS DE RIESGO

Radiaciones no ionizantes	Exposición a radiación ultravioleta, infrarroja o visible.
Carga física	Movimientos repetitivos. Carga estática o postural (espacios de trabajo) o dinámica (actividad física). Condiciones climáticas exteriores.
Carga mental	Distribución de tiempos. Horario de trabajo

### 2.6.1 Organización de la seguridad

- **Coordinador en materia de seguridad y salud**

Las tareas de obra civil y montaje electromecánico si bien estarán programadas en su mayor parte en periodos distintos, pueden que en algún momento interfieran entre sí, por lo que si así fuera sobre la base del Art. 3 del R.D. 1627, RED ELÉCTRICA en su calidad de promotor procederá a nombrar coordinador en materia de seguridad.

- **Jefes de trabajo de las empresas contratistas**

Las personas que ejerzan in situ las funciones de jefe de trabajo, dirigiendo y planificando las actividades de los operarios, garantizarán que los trabajadores conocen los principios de acción preventiva y velarán por su aplicación.

- **Vigilante de seguridad de la empresa contratista**

La empresa contratista reflejará en el Plan de seguridad el nombre de una persona de su organización que actuará como su vigilante de seguridad para los trabajos, bien a tiempo total o compartido, con formación en temas de seguridad (cursillo, prueba, etc.) o con suficiente experiencia para desarrollar este cometido.

Quien actúe como jefe de obra organizará la labor del vigilante y pondrá a su disposición los medios precisos para que pueda desarrollar las funciones preventivas.

### 2.6.2 Principios generales aplicables durante la ejecución de la obra

De conformidad con la Ley de Prevención de Riesgos Laborales, los principios de la acción preventiva que se recogen en su artículo 15 se aplicarán durante la ejecución de la obra y en particular:

- Garantizar que solo los trabajadores que hayan recibido información suficiente y adecuada pueden acceder a las zonas de riesgo grave o específico.
- Dar las debidas instrucciones a los empleados.
- El mantenimiento de la obra en buen estado de orden y limpieza.
- La manipulación de los distintos materiales y la utilización de los medios auxiliares.
- El mantenimiento de los medios y dispositivos necesarios para la ejecución de la obra.
- La delimitación y el acondicionamiento de las zonas de trabajo.
- La recogida de los materiales peligrosos utilizados.
- La adaptación, en función de la evolución de obra, del periodo de tiempo efectivo que habrá de dedicarse a los distintos trabajos o fases de trabajo.
- La cooperación entre RED ELÉCTRICA y el contratista.

## 2.6.3 Formación

El personal de la empresa contratista que sea habitual en estos trabajos debe estar instruido en seguridad. No obstante, en las fechas inmediatas a la incorporación recibirá información específica acorde al trabajo que va a realizar

La empresa contratista garantizará que el personal de sus empresas subcontratadas será informado del contenido del Plan de seguridad.

Los operarios que realicen trabajos con riesgo eléctrico tendrán la categoría de “personal autorizado o cualificado” para las funciones que le asigna el R.D. 614/2001.

## 2.6.4 Medicina preventiva

La empresa contratista queda obligada a aportar a la obra trabajadores con reconocimiento médico realizado. Si como consecuencia de este reconocimiento fuera aconsejable el cambio de puesto de trabajo, la empresa contratista queda obligada a realizarlo.

En cualquier momento RED ELÉCTRICA podrá solicitar certificados de estos reconocimientos.

## 2.6.5 Medios de protección

Antes del inicio de los trabajos todo el material de seguridad estará disponible en la obra, tanto el de asignación personal como el de utilización colectiva.

Así mismo, todos los equipos de protección individual se ajustarán a lo indicado en el R.D. 773/1997 sobre *Disposiciones mínimas de seguridad y salud relativas a la utilización por los trabajadores de equipos de protección individual*.

## 2.7 LOCALES DE DESCANSO Y SERVICIOS HIGIÉNICOS

A tenor de lo establecido en el R.D. 486/1997 sobre *Disposiciones mínimas de seguridad y salud en los lugares de trabajo* y particularmente en su Anexo V, el contratista dispondrá de los locales y servicios higiénicos necesarios.

Si se utilizasen instalaciones permanentes existentes en la instalación, no será preciso dotar a la obra de instalaciones temporales. Esta circunstancia será reflejada en el Plan de Seguridad.

## 2.8 DISPOSICIONES DE EMERGENCIA

### 2.8.1 Vías de evacuación

Dadas las características de la obra, trabajos en exterior, casetas y edificios de pequeñas dimensiones no es necesario la definición de vías o salidas de emergencia para una posible evacuación.

Si en la construcción del edificio de control estima la presencia de más de 20 trabajadores, se realizará un plano con las distintas vías de evacuación que serán definidas teniendo en cuenta el número de los posibles usuarios, que deberá instalarse en un lugar visible a la entrada del edificio. Además, se instalará señalización indicando las diferentes vías de emergencia con la mayor prontitud posible.

Cuando sea necesario, la decisión de la evacuación del lugar trabajo será tomada por el coordinador de seguridad, y en el caso de que no esté presente, del supervisor de RED ELÉCTRICA. Siendo el punto de reunión el portón principal de entrada a la subestación.

Dado el limitado número de personas que se prevén van a coincidir en la obra y la no existencia de recintos cerrados no se considera necesario establecer equipos de evacuación ni realizar simulacros al respecto.

## 2.8.2 Iluminación

Al tratarse de trabajos que se realizarán a la intemperie y en horario diurno, no será necesaria la instalación de alumbrado.

En el caso, que se realicen trabajos en horario nocturno, se instalará un sistema de alumbrado adecuado al trabajo que se va a realizar y que incluirá las vías de acceso los puntos de trabajo. Complementando al sistema de alumbrado se dispondrá de una alternativa de emergencia de suficiente intensidad (linternas o cualquier otro sistema portátil o fijo).

- **Instalaciones de suministro y reparto de energía**

Se instalará un grupo electrógeno para el suministro de la energía eléctrica.

El suministro eléctrico se tomará de la red existente

Las instalaciones de suministro y reparto de energía en la obra deberán instalarse y utilizarse de manera que no entrañen peligro de incendio ni de explosión y de modo que las personas estén debidamente protegidas contra riesgos de electrocución por contacto directo o indirecto.

Cuando se trate de instalaciones eléctricas el acceso a las partes activas de las mismas quedará limitado a trabajadores autorizados o cualificados.

## 2.8.3 Ventilación

No se prevé la necesidad de realizar controles de ventilación dado el tipo de obra.

En los trabajos en galerías, centros subterráneos, etc. Previo al acceso al recinto y durante su permanencia en el mismo, se procederá a las determinaciones higiénicas oportunas de la atmósfera confinada que posibiliten conocer si los valores de oxígeno son suficientes o si los niveles de contaminantes tóxicos o inflamables están por encima de los niveles máximos permitidos.

Los trabajos a realizar en este tipo de recintos deberán en todo momento tener vigilancia desde el exterior, con una comunicación continua entre los trabajadores que permanezcan en el interior y exterior del recinto confinado. Tomándose todas las debidas precauciones para que se le pueda prestar auxilio eficaz e inmediato.

Dado que será necesario utilizar herramientas o máquinas que producen gases o vapores que reducen de forma peligrosa la concentración de oxígeno (<18%), y no está asegurada una buena renovación del aire existente en el lugar de trabajo, se instalará un sistema de ventilación de aire limpio.

Al preverse la existencia de contaminantes inflamables, las herramientas a utilizar serán compatibles con el riesgo detectado (herramientas antideflagrantes).

## 2.8.4 Ambientes nocivos y factores atmosféricos

Dado que se trata de un trabajo a la intemperie, la planificación de tareas que requieran un consumo metabólico alto se planificará para que no coincidan con los periodos de temperatura extremos.

En caso de tormenta eléctrica se suspenderán los trabajos.



Los trabajadores no deberán estar expuestos a niveles sonoros nocivos ni a factores externos nocivos (gases, vapores, polvo...), sin la protección adecuada.

## 2.8.5 Detección y lucha contra incendios

No se prevé en la obra la existencia de carga térmica elevada, para facilitarlos se mantendrán adecuadas condiciones de orden y limpieza.

La obra dispondrá de extintores la cantidad suficiente. Los extintores deberán situarse en lugares de fácil acceso.

No existirán bocas de extinción de incendios al no disponer el recinto de acometida de aguas.

El sistema de detección de incendios en casetas y edificio se instalará en cuanto el avance de la obra lo permita.

## 2.8.6 Primeros auxilios

Todo el personal debe conocer que el número de solicitud de ayuda de primeros auxilios es el **112**. La Administración dispondrá ayuda técnica o sanitaria que se solicite en dicho número.

La empresa contratista dispondrá de un botiquín de obra para prestar primeros auxilios. Se podrá hacer uso de los medios de primeros auxilios (camilla, elementos de cura, etc.) que exista en la subestación. Asimismo, deberá estar disponible en la obra un vehículo, para evacuar a un posible accidentado.

El contratista expondrá, para conocimiento de todos sus trabajadores la dirección de los centros de asistencia más próximos.

## 2.9 PLAN DE SEGURIDAD

El Plan de Seguridad que elabore la empresa adjudicataria de los trabajos debe establecer su forma particular de ejecutarlos, debe ser un documento ajustado a las situaciones de riesgos previsibles en la obra.

El Plan de Seguridad una vez aprobado debe ser el documento aplicable en obra, para lo cual debe permanecer en poder del jefe de trabajo y del coordinador de seguridad.

## 3. PLIEGO DE CONDICIONES

---

### 3.1 NORMATIVA LEGAL DE APLICACIÓN

La ejecución de la obra, objeto del Estudio de Seguridad, estará regulada por la normativa que a continuación se cita, siendo de obligado cumplimiento para las partes implicadas.

- Ley 31/95 de 8 de noviembre de Prevención de Riesgos Laborales
- Ley 54/03 de 12 de diciembre de Reforma del Marco Normativo de la Prevención de Riesgos Laborales.
- R.D. 1627/97 de 24 de octubre sobre Disposiciones mínimas de seguridad y salud en las obras de construcción.
- R.D. 171/04 de 30 enero, por el que desarrolla el Art. 24 de la Ley 31/95, de Prevención de Riesgos Laborales, en materia de coordinación de actividades empresariales.
- R.D. 614/2001 de 8 de junio sobre Disposiciones mínimas para la protección de la salud y seguridad de los trabajadores frente al riesgo eléctrico.
- R.D. 486/97 de 14 de abril sobre Disposiciones mínimas de seguridad y salud en los lugares de trabajo.
- R.D. 487/97 de 14 de abril sobre Manipulación manual de cargas.
- R.D. 773/97 de 30 de mayo sobre Utilización por los trabajadores de equipos de protección individual.
- R.D. 337/2014, de 9 de mayo, por el que se aprueban el Reglamento sobre condiciones técnicas y garantías de seguridad en instalaciones eléctricas de alta tensión y sus Instrucciones Técnicas Complementarias ITC-RAT 01 a 23.

### 3.2 NORMATIVA INTERNA DE RED ELÉCTRICA

La ejecución de la Obra queda igualmente condicionada por la normativa de RED ELÉCTRICA que se referencia, a efectos de aspectos más generales que aplican a la obra.

- TM-001. Organización de la seguridad en los trabajos en instalaciones de AT.
- IM-002. Medidas de seguridad en instalaciones de AT. para trabajos sin tensión.
- IM-013. Medidas de seguridad en trabajos en instalaciones de BT.
- AM-004. Aplicación de la línea de seguridad para trabajos en alturas.
- AM-005. Trabajos de manutención manual y mecánica.
- IC-003. Subcontratación por proveedores de RED ELÉCTRICA a terceros.

## 4. PRESUPUESTO DE SEGURIDAD

Ampliación subestación TUDELA

Duración del trabajo: (meses)		8			
Operarios previstos:		8			
<b>Material de asignación personal</b>					
Nº de orden	Concepto	Dotación anual por operario	Unidades equiv.	Precio Udad (€uros)	Coste total (€uros)
1	Casco de protección	2	11	5,11	56
2	Botas de seguridad	4	21	46,58	978
3	Botas de agua.	2	11	38,43	423
4	Guantes de trabajo.	36	192	4,38	841
5	Arnés de cintura o completo	0,5	3	146,12	438
6	Dispositivos anticaída y compl.	0,5	3	90,29	271
7	Trajes impermeables.	2	11	28,33	312
8	Gafas antiimpactos.	6	32	4,78	153
9	Pantalla de protección facial	2	11	9,44	104
10	Pantallas y gafas para soldadura	1	5	7,81	39
11	Mandiles, polaina, guantes soldadura	1	5	26,38	132
12	Ropa de trabajo	2	11	69,20	761
				<b>Coste Parcial</b>	<b>4.508</b>
<b>Material de asignación colectiva</b>					
Nº de orden	Concepto	Dotación anual	Unidades equivalentes	Precio Udad (€uros)	Coste total (€uros)
1	Cuerda 100m Línea de Seguridad	4	3	107,94	324
2	Complementos uso Lin. Seg.	10	7	120,05	840
3	Malla perforada de delimitación	1.000	667	0,49	327
4	Cinta o cadena de delimitación	1000	667	0,04	27
5	Señales de obligación e informativas	60	40	3,01	120
6	Botiquín primeros auxilios	2	1	18,06	18
7	Tablero o camilla evac. accidentados	1	1	253,80	254
8	Extintores	4	3	30,80	92
				<b>Coste Parcial</b>	<b>2.002</b>
<b>Formación + Medicina preventiva</b>					
Nº de orden	Concepto		Unidades	Precio Udad (€uros)	Coste total (€uros)
1	Charla informativa seg. y prim.auxilios		8	34,00	272
2	Reconocimientos médicos		8	30,50	244
				<b>Coste Parcial</b>	<b>516</b>
				<b>Total</b>	<b>7.026</b>

Asciende este Presupuesto de Seguridad a la cantidad de **SIETE MIL VEINTISÉIS EUROS**.

Madrid, febrero de 2024

El Ingeniero industrial

**David González Jouanneau**

Jefe del Departamento de Subestaciones

Red Eléctrica de España SAU.



red eléctrica

Una empresa de Redeia

# PROYECTO TÉCNICO ADMINISTRATIVO

## **Ampliación subestación TUDELA 220 kV**

DOCUMENTO 3

PLANOS

Dirección de **Tecnología del Transporte**  
Departamento de **Subestaciones**  
febrero de 2024

	Nº DE PLANO	
1. Situación y emplazamiento.	P-TUDB10003B	
2. Esquema unifilar simplificado. Actual y futuro	P-TUDA2001C P-TUDA2001D	
3. Implantación general. Futuro	P-TUDB1000	
4. Planta general. Futuro	P-TUDB1002A	
5. Secciones generales. Futuro	P-TUDB2000	
6. Planta cimentaciones y canales. Futuro	P-TUDC5045	
7.1 Planta general de red de tierras. Actual y futuro	157026	P-TUDF2011J
7.2 Planta general de tierras aéreas. Actual y futuro	82832	P-TUDF2008C
8. Disposiciones de equipos. Casta CR-1	P-TUDD2024A P-TUDD2024B	
9- Relación bienes y derechos	P-TUDB1000-RBD	

Madrid, febrero de 2024

El Ingeniero industrial

**David González Jouanneau**

Jefe del Departamento de Subestaciones

Red Eléctrica de España SAU.

RED ELÉCTRICA DE ESPAÑA, S.A.U., es la única titular de todos los derechos de propiedad intelectual del presente documento. Todos los derechos están reservados y por tanto su contenido permanece única y exclusivamente a RED ELÉCTRICA DE ESPAÑA, S.A.U. El acceso a este documento no supone en forma alguna, licencia para su reproducción total o parcial, modificación o distribución que, en todo caso, estarán prohibidos salvo previo y expreso consentimiento por escrito de RED ELÉCTRICA DE ESPAÑA, S.A.U., no asumiendo ninguna responsabilidad derivada del uso no autorizado del contenido del presente documento.

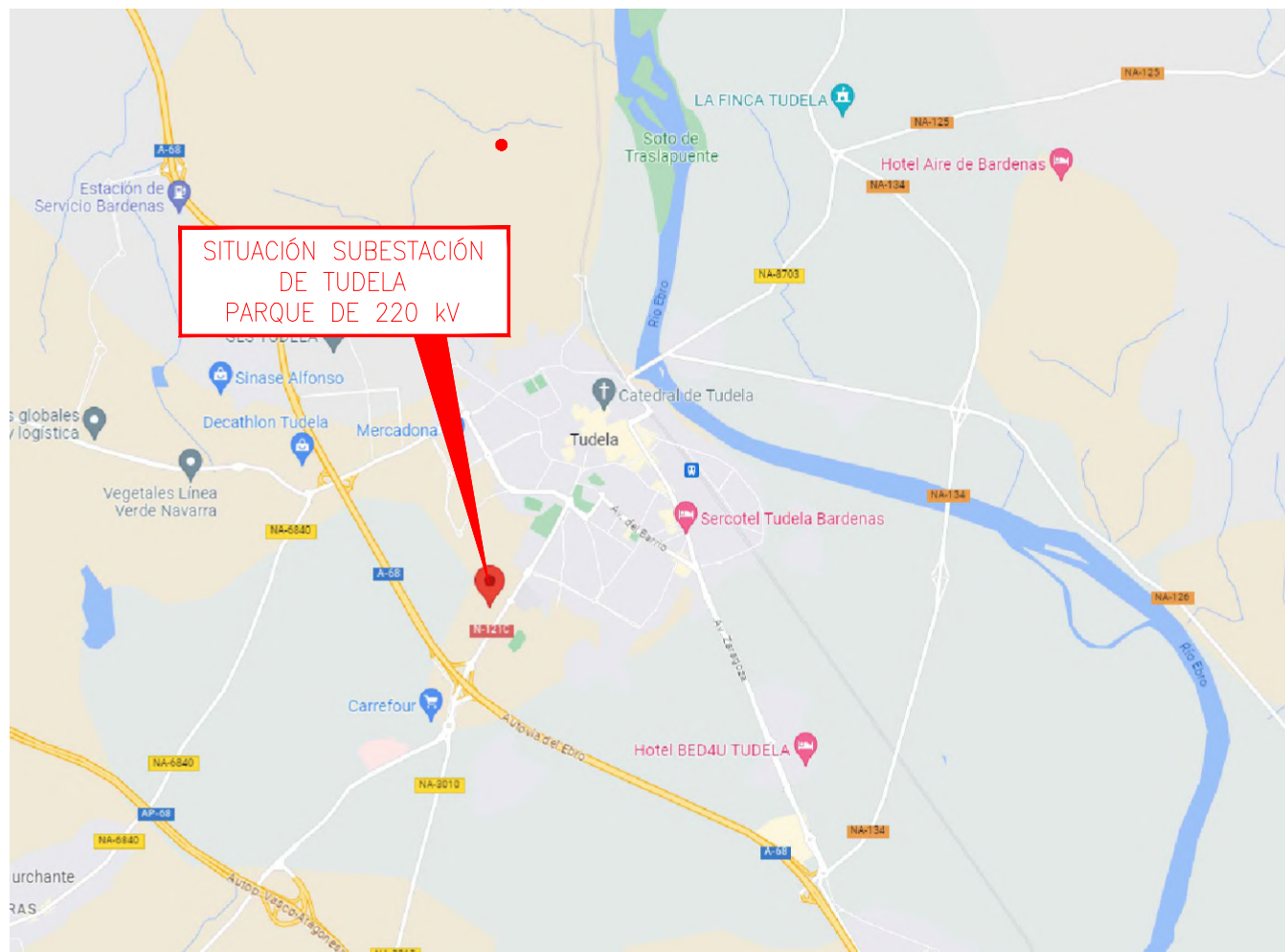

LOCALIZACIÓN SE TUDELA, PARQUE DE 220kV (ETRS89):  
 COORDENADAS: 42°03'02.2"N 1°36'56.4"O

EDICIÓN	FECHA	PROYECTADO	VERIFICADO	DESCRIPCIÓN		
A	OCT-07	IDOM	R.E.E.	CONFORME A LO CONSTRUIDO		
B	JUN-23	N.B.A.	R.E.E.	AMPLIACION NUEVA POSICION EVRE		
				INSTALACIÓN		
				220 kV TUDELA		VALIDO PARA PTA
				TÍTULO		SITUACIÓN Y EMPLAZAMIENTO
				COORD. ETRS89		HUSO 30
CÓDIGO		J-0773-S0331	A3		SIN ESCALA	
Nº		P-TUDB10003	HOJA			

RED ELÉCTRICA DE ESPAÑA, S.A.U., es la única titular de todos los derechos de propiedad intelectual del presente documento. Todos los derechos están reservados y por tanto su contenido pertenece única y exclusivamente a RED ELÉCTRICA DE ESPAÑA, S.A.U. El acceso a este documento no supondrá en forma alguna, licencia para su reproducción total o parcial, modificación o distribución que, en todo caso, estará prohibida salvo previo y expreso consentimiento por escrito de RED ELÉCTRICA DE ESPAÑA, S.A.U., no asumiendo ninguna responsabilidad derivada del uso no autorizado del contenido del presente documento.

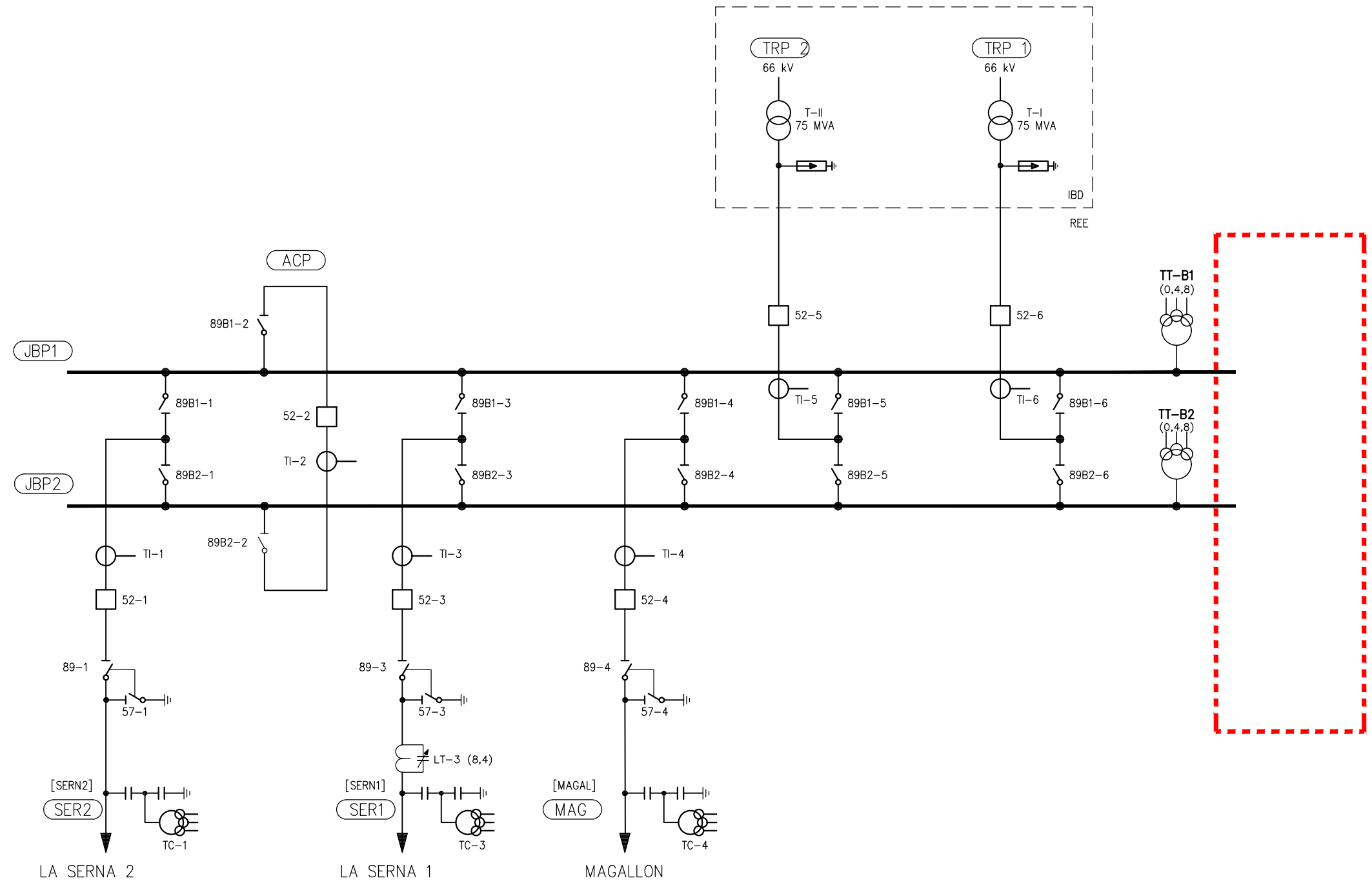

AMPLIACION POSICION EVRE

B	02-14	IBERSHIP	R.E.E.	ACTUALIZACION
C	02-14	IBERSHIP	R.E.E.	ELIMINACION LT-4
EDICIÓN	FECHA	PROYECTADO	VERIFICADO	DESCRIPCIÓN
				INSTALACIÓN 220 KV TUDELA VALIDO PARA PTA COORD. HUSO CÓDIGO A3 S/E
TÍTULO ESQUEMA UNIFILAR SIMPLIFICADO SITUACION ACTUAL				Nº P-TUDA2001 HOJA 1

RED ELÉCTRICA DE ESPAÑA, S.A.U., es la única titular de todos los derechos de propiedad intelectual del presente documento. Todos los derechos están reservados y por tanto su contenido pertenece única y exclusivamente a RED ELÉCTRICA DE ESPAÑA, S.A.U. El acceso a este documento no supondrá en forma alguna, licencia para su reproducción total o parcial, modificación o distribución que, en todo caso, estará prohibida salvo previo y expreso consentimiento por escrito de RED ELÉCTRICA DE ESPAÑA, S.A.U., no asumiendo ninguna responsabilidad derivada del uso no autorizado del contenido del presente documento.

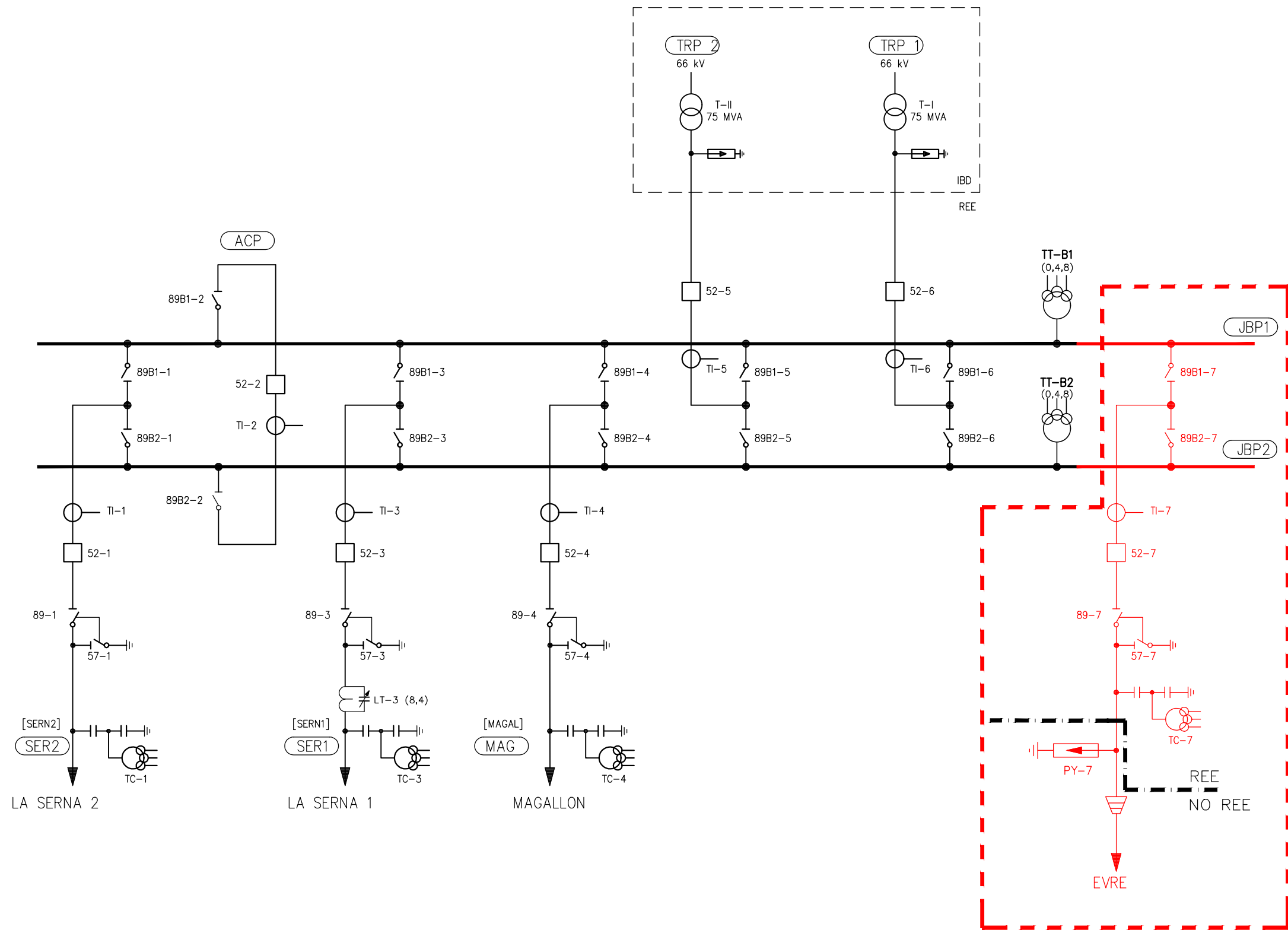

  AMPLIACION POSICION EVRE

EDICIÓN	FECHA	PROYECTADO	VERIFICADO	DESCRIPCIÓN
B	02-14	IBERSHIP	R.E.E.	ACTUALIZACION
C	02-14	IBERSHIP	R.E.E.	ELIMINACION LT-4
D	JUN-23	N.B.A.	R.E.E.	AMPLIACION POSICION EVRE
				<b>DESCRIPCIÓN</b>
<b>red eléctrica</b>		INSTALACIÓN		220 KV TUDELA
		TÍTULO		ESQUEMA UNIFILAR SIMPLIFICADO SITUACION ACTUAL
				VALIDO PARA PTA
		COORD.	HUSO	
		CÓDIGO	J-0773-S0331	
A3	S/E		⚡	
Nº	P-TUDA2001			HOJA 1





DATOS DE PROYECTO: AMPLIACION PORTICO SALIDA EVRE (ETRS89 UTM HUSO 30). ELABORADO POR: [Nombre]. REVISADO POR: [Nombre]. APROBADO POR: [Nombre].

COORDENADAS PORTICO SALIDA EVRE (ETRS89 UTM HUSO 30)		
PUNTO	X	Y
A	614599.7521	4656258.3646
B	614603.1500	4656256.2435
C	614606.5384	4656254.1254

AMPLIACION PORTICO SALIDA EVRE			
EDICION	FECHA	PROYECTADO	VERIFICADO
0	JUL-23	N.B.A.	R.E.E.
DESCRIPCION			
INSTALACION		220 KV TUDELA	
TITULO		IMPLANTACION GENERAL SITUACION FUTURA	
VALIDO PARA PTA			HUSO
CODIGO			J-0773-S0331
Nº			P-TUB01000
HOJA			



RED ELÉCTRICA DE CHINA, S.A.S. es una obra de infraestructura de carácter público, que se ejecuta en el marco de la Ley 1712 de 2014, que modifica la Ley 1712 de 2014, por la cual se crea el Sistema de Energía Eléctrica de Colombia, S.E.E.C., y se otorgan facultades para la ejecución de obras de infraestructura de carácter público, en el sector eléctrico, y se otorgan facultades para la ejecución de obras de infraestructura de carácter público, en el sector eléctrico, y se otorgan facultades para la ejecución de obras de infraestructura de carácter público, en el sector eléctrico.

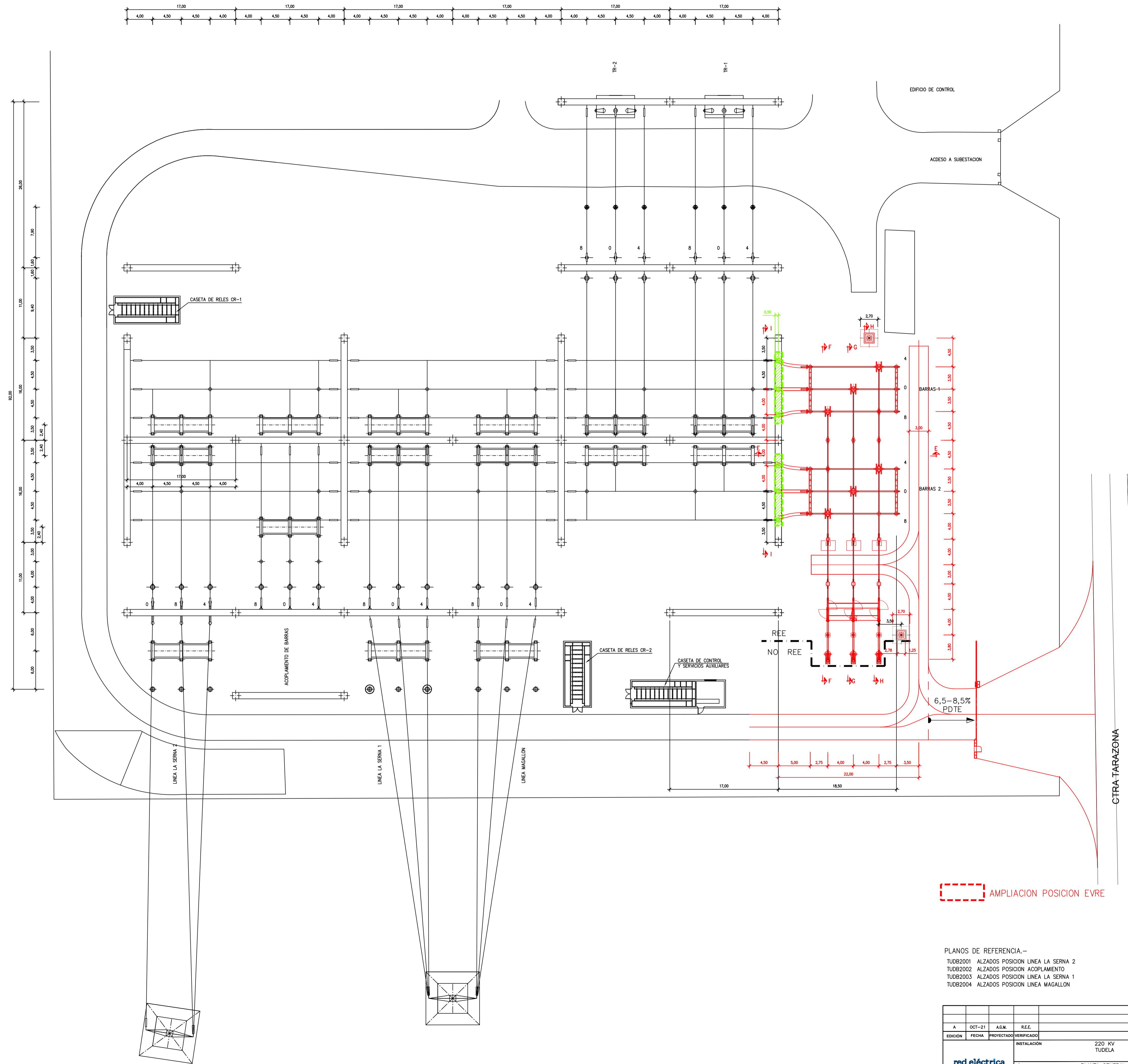

AMPLIACION POSICION EVRE

PLANOS DE REFERENCIA.-  
 TUB2001 ALZADOS POSICION LINEA LA SERNA 2  
 TUB2002 ALZADOS POSICION ACOPLAMIENTO  
 TUB2003 ALZADOS POSICION LINEA LA SERNA 1  
 TUB2004 ALZADOS POSICION LINEA MAGALLON

EDICION	FECHA	PROYECTADO	VERIFICADO	DESCRIPCION
A	OCT-21	A.G.M.	R.E.E.	AMPLIACION POSICION EVRE
				VALIDO PARA PTA
red eléctrica				INSTALACION 220 KV TUDELA
TITULO PLANTA GENERAL SITUACION FUTURA				CÓDIGO J-0773-S0331
				HUBO
				AT 1/300
				Nº P-TUB2002 HOJA

RED ELÉCTRICA DE ESPAÑA, S.A.U., no se declara responsable de la exactitud de los datos técnicos ni de la idoneidad de los materiales ni de la seguridad de las instalaciones ni de la adecuación de las mismas a las condiciones de uso ni de la conformidad de los mismos con el presente documento. Toda la información contenida en este documento es de carácter informativo y no constituye un contrato ni un documento de obligado cumplimiento. Toda la información contenida en este documento es de carácter informativo y no constituye un contrato ni un documento de obligado cumplimiento. Toda la información contenida en este documento es de carácter informativo y no constituye un contrato ni un documento de obligado cumplimiento.

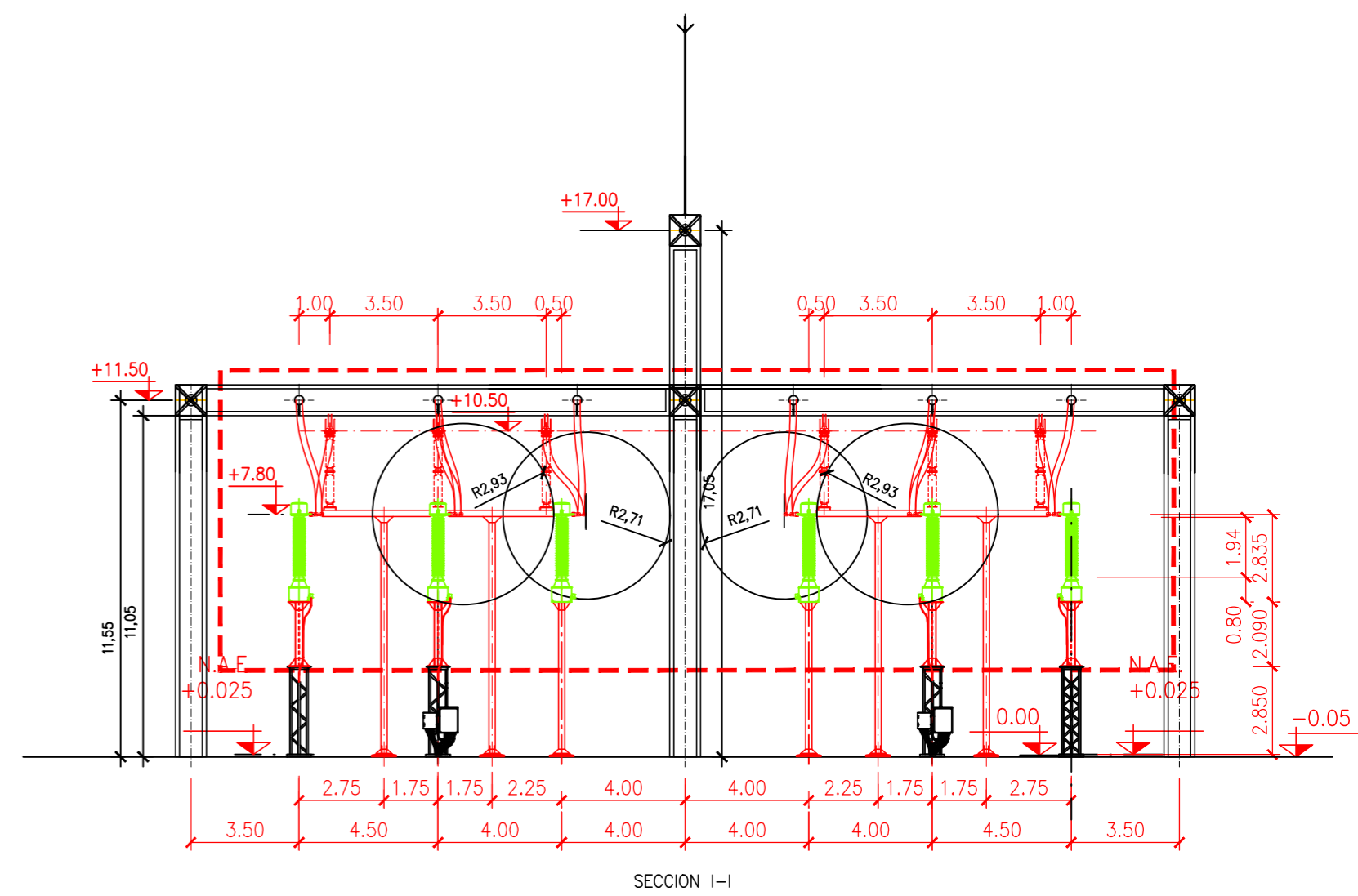
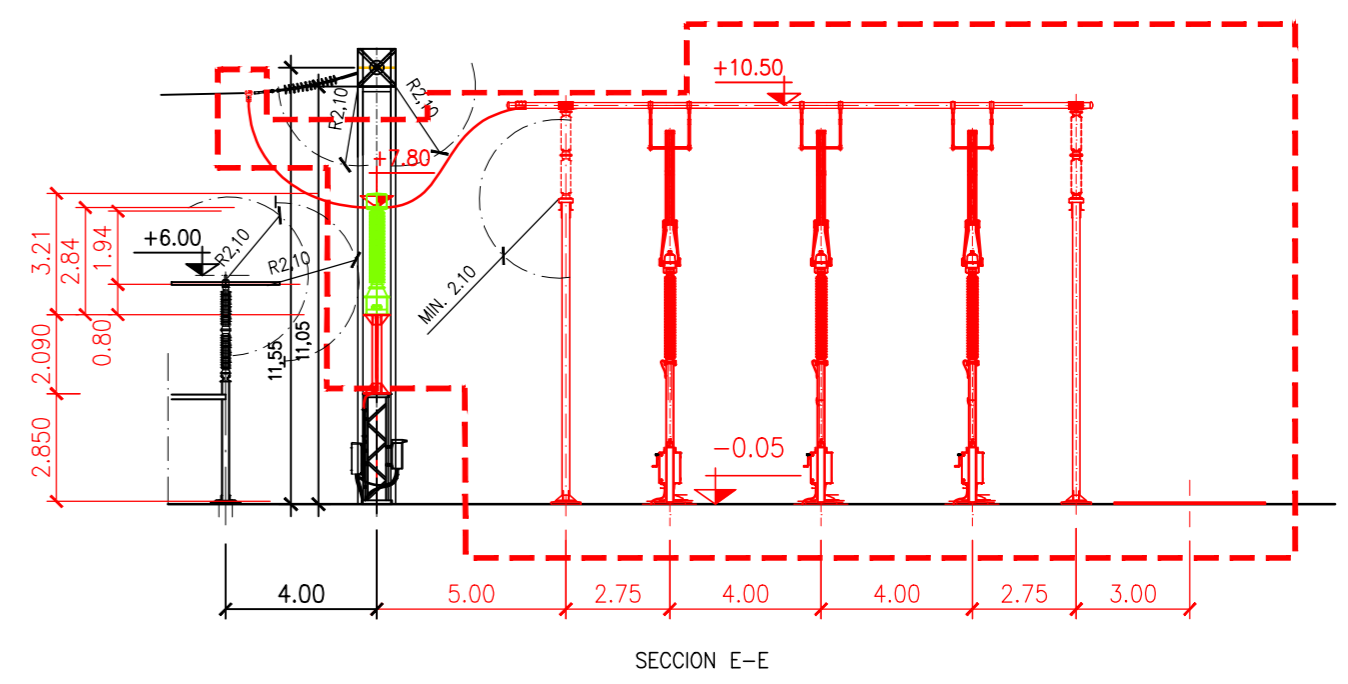
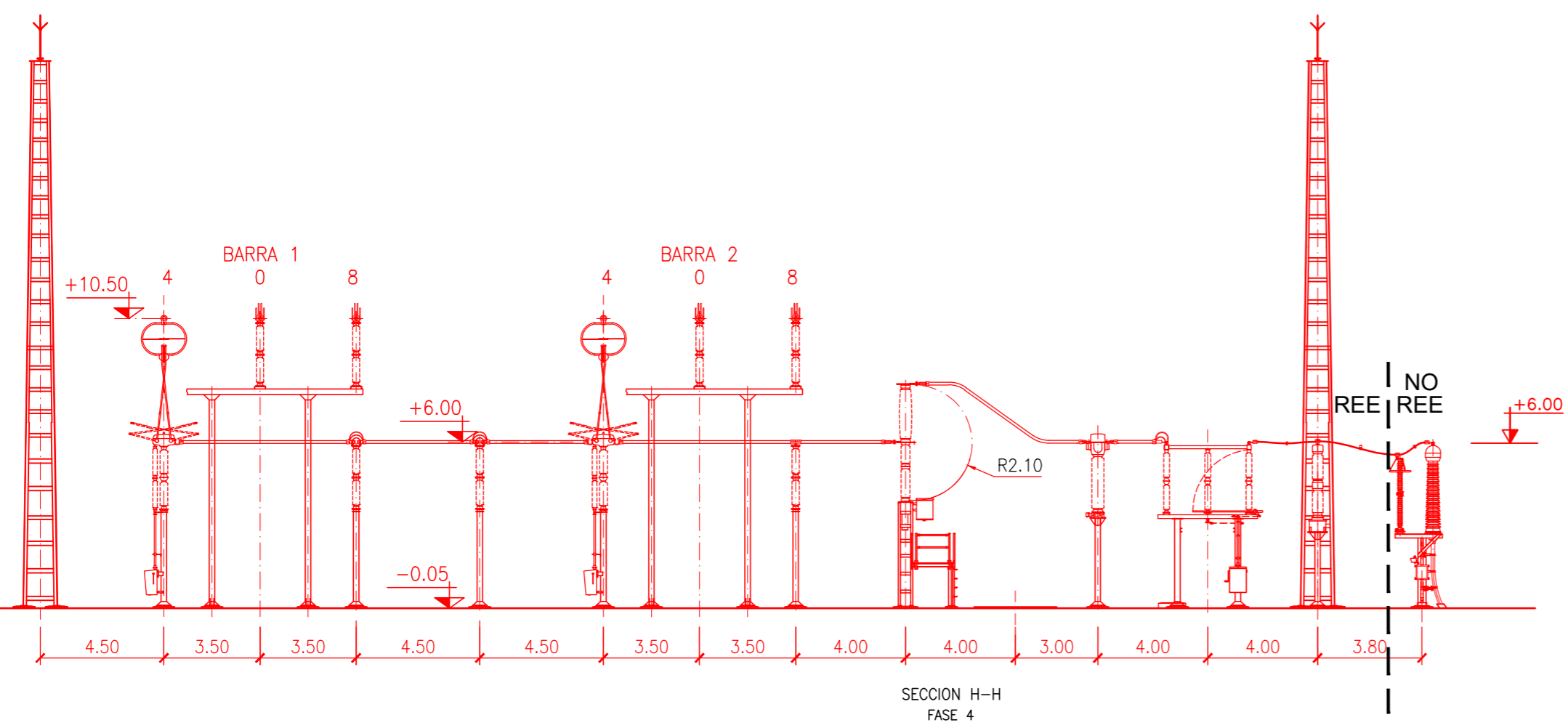
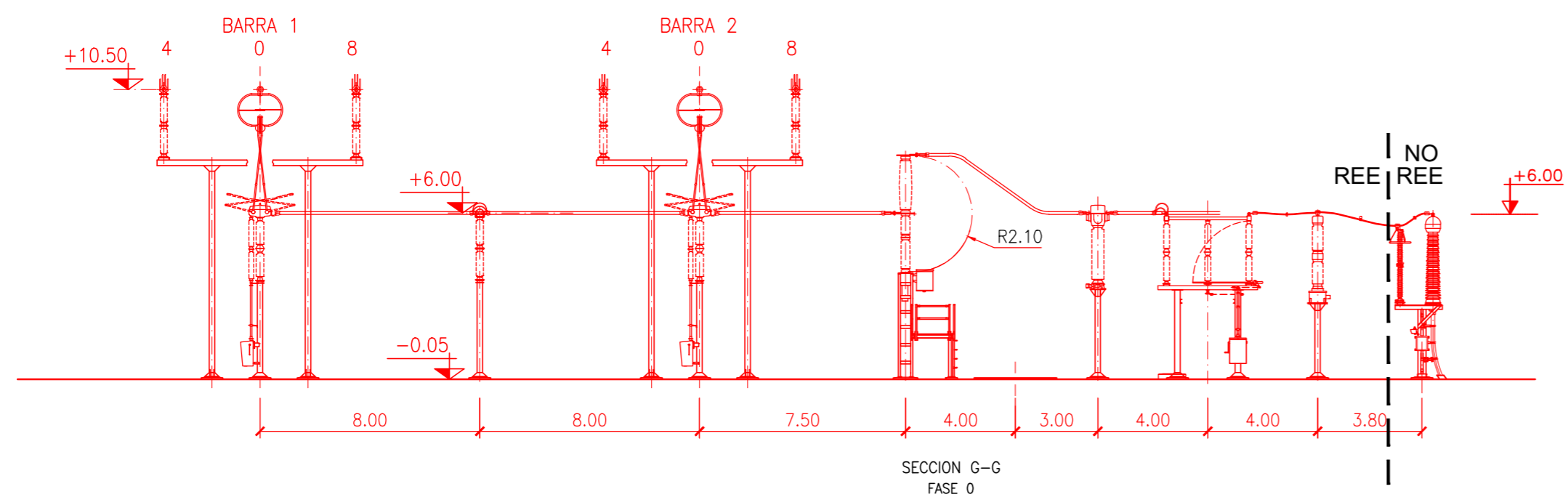
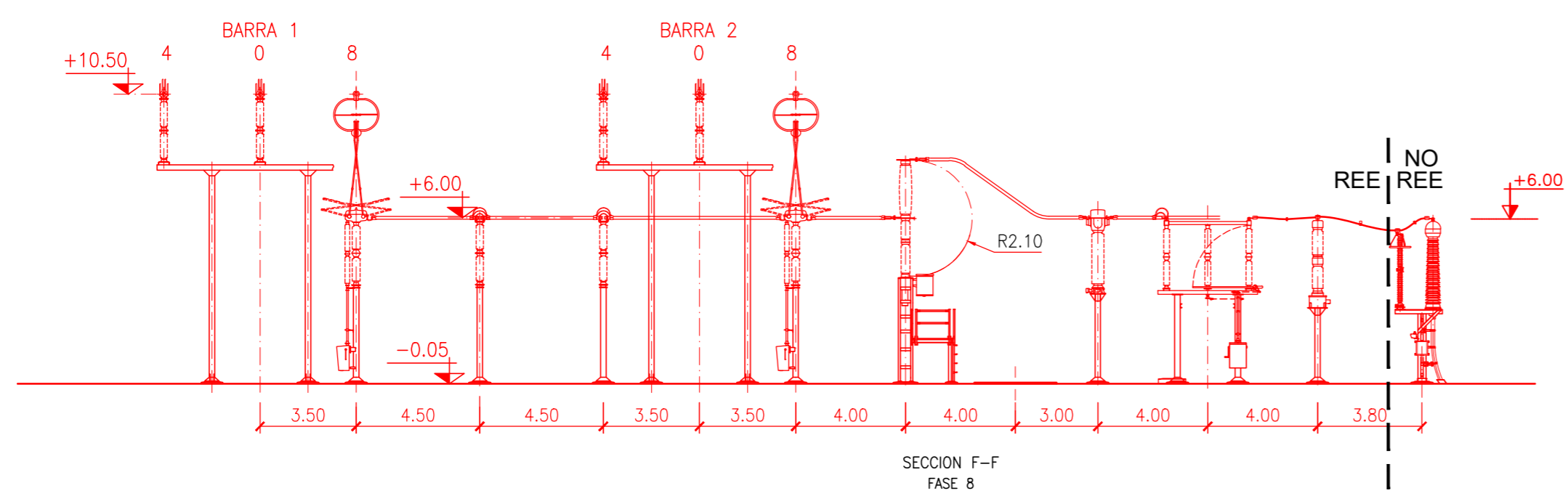

PLANOS DE REFERENCIA.-   AMPLIACION POSICION EVRE  
  EN VERDE SE INDICA LA APARAMENTA A REUTILIZAR

TUDB1002 PLANTA GENERAL				VALIDO PARA PTA	
EDICIÓN	FECHA	PROYECTADO	VERIFICADO	DESCRIPCIÓN	
0	JUL-23	N.P.T.	R.E.E.	AMPLIACION POSICION EVRE	
INSTALACIÓN				220 KV TUDELA	
TÍTULO				SECCIONES GENERALES POSICION EVRE SITUACION FUTURA	
red eléctrica				COORD.	HUSO
				CÓDIGO	J-0773-S0331
				A2	1/200
				Nº	P-TUDB2000
				HOJA	

RELACION DE CIMENTACIONES AMPLIACION EVRE

POS.	CANT.	DENOMINACION	PLANO N°	OBSERVACIONES
2-2	8	PORTICO BARRAS PRINCIPALES	--	--
2-3	6	SECCIONADOR ROTATIVO 220 kV	--	--
2-4	3	TRANSFORMADOR DE INTENSIDAD	--	--
2-5	3	TRAFO DE TENSION CAPACITIVO 220 kV	--	--
2-5.1	2	TRAFO DE TENSION INDUCTIVO 220 kV (EXISTENTE)	--	--
2-7	3	INTERRUPTOR	--	--
2-9	6	SECCIONADOR PANTOGRAFO	--	--
2-10	6	ASLADOR DE APOYO	--	--
2-12	1	ARMARIO CENTRALIZACION INTERRUPTOR	--	--
2-13	1	ARMARIO CENTRALIZACION FUERZA Y CONTROL	--	--
2-17	2	FUNDACION TORRE PUNTA FRANKLIN	--	--
2-20	3	FUNDACION BOTELLA + AUTOVALVULA	--	--

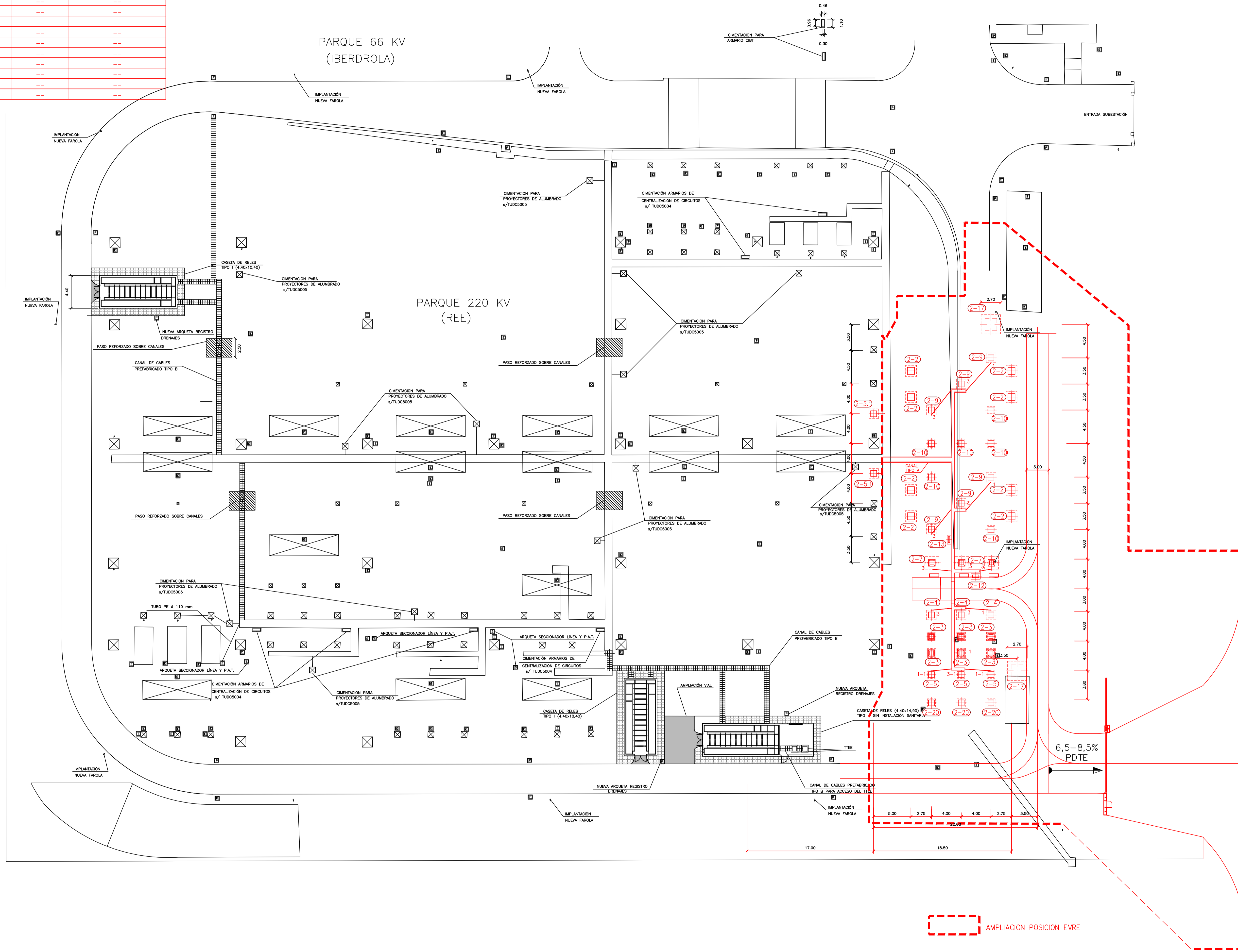

ELABORADO POR: [Nombre] | REVISADO POR: [Nombre] | APROBADO POR: [Nombre] | FECHA: [Fecha] | ESCALA: 1:250 | TITULO: PLANTA GENERAL DE CIMENTACIONES Y CANALES SITUACION FUTURA | HOJA: 1 DE 1

EDICION	FECHA	PROYECTADO	VERIFICADO	DESCRIPCION	VALIDO PARA PTA
0	JUL-23	N.B.A.	R.E.E.	AMPLIACION POSICION EVRE	HUI
				DESCRIPCION	CÓDIGO
				INSTALACION	J-0773-S0331
				220 KV TUDELA	1/250
				TITULO	N°
				PLANTA GENERAL DE CIMENTACIONES Y CANALES SITUACION FUTURA	P-TUDCS045
					HOJA 1

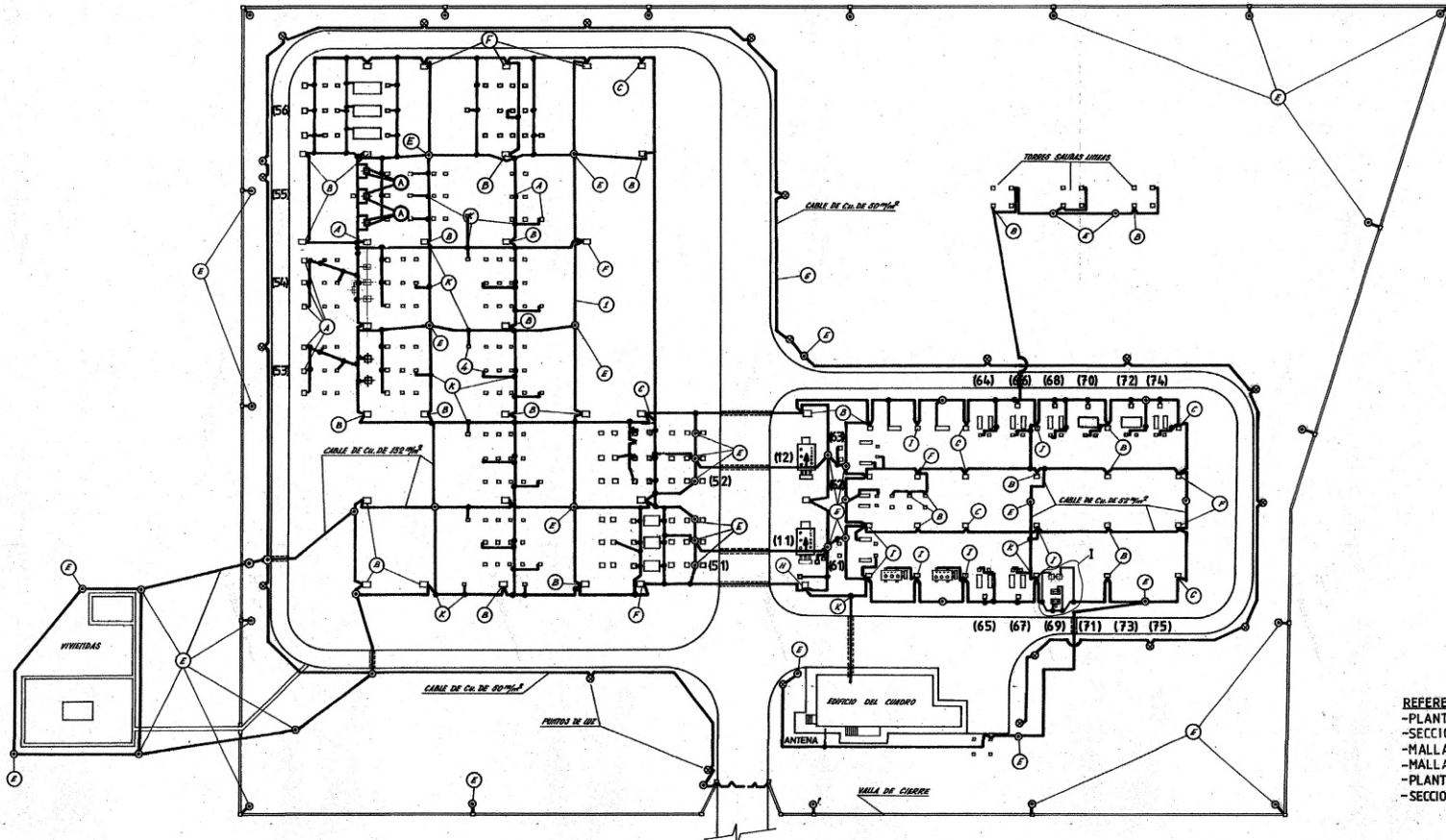

- REFERENCIAS**
- PLANTA GENERAL ELECTRICA S/PLANO 81.907
  - SECCIONES ESTRU. ELECTRICA S/PLANOS 81.325 Y 124.431
  - MALLA GENERAL DE P.A.T. S/PLANO 214.768
  - MALLA DE P.A.T. AEREA S/PLANO 82.832
  - PLANTA SISTEMA ELECTRICO DE 66KV S/PLANO Nº 250.981-8
  - SECCIONES M-M Y N-N SISTEMA 66KV. S/PLANO Nº 250.982-6

QUANTIDAD	DESCRIPCION	UNIDAD	PLANO	Nº DE IDENTIFICACION	Nº PLANO
600	CABLE DE COBRE DE 50mm <sup>2</sup>	m			
154	PISTA ESPECIAL Nº 5000	m			
30	BARRA PARA ESTRUCTURA INSTALADA Y CABLE DE 50mm <sup>2</sup>	m			
66	PIER BARRIAL DE 300 Y CABLE DE COBRE DE 50mm <sup>2</sup>	m			
1	PIER BARRIAL DE 50mm <sup>2</sup>	m			
1	BARRA PARA ESTRUCTURA INSTALADA Y CABLE DE 50mm <sup>2</sup>	m			

**DETALLES**

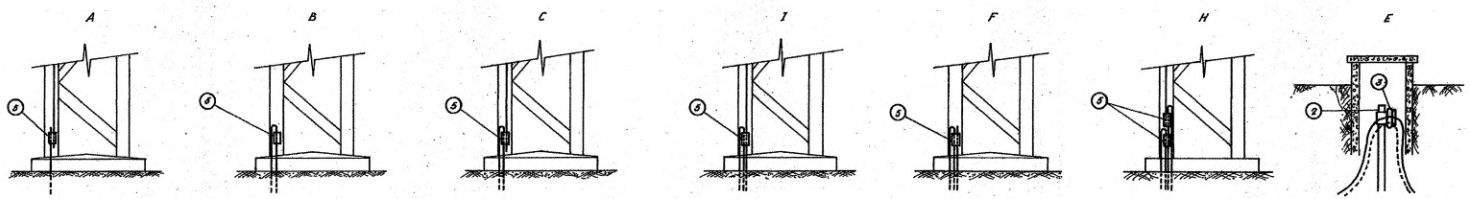

26-8-84	PK/ANB	J	LNB	CAMBIO INT. 220KV SUBTAJO (54)	
28-05-83	TEC/ALD	I	300	ARROBA BATERIA DE CONDENSADORES	
3-4-91	DELITEK	H		CAMBIO INTERRUPTOR TRAF. INTENS.	
3-9-88	Ebershop	H		ACTUALIZADO	
29-01-83	NECOSA/IF	G		SUSTITUIR INTERRUPTOR EN SUBT. 66	413075300146
16-10-98	Alcalá	S		Reemplazar Interruptor en subest.	
7-7-97		F		Reemplazar Int. y T. 3x42.5kV	
REV. POR				MODIFICACION	SUBSTITUYE AL 81961
FECHA				APROBADO - FECHA	26-10-76
REVISADO				COMPROBADO	
DIVISION	CHICAGO			TEMA	D. MATAJCO
REVISADO	COMPROBADO			<b>SUBSTACION DE TUDELA</b>	
REVISADO	COMPROBADO			SISTEMA DE PUESTA A TIERRA	
ESCALA	1:500			MALLA DE TIERRA SUBTERRANEA	
				HOJA	157.026
				SIGUE	
				<b>IBERDUERO, S. A.</b>	
				BILBAO	

RELACION DE MATERIALES

CODIGO/LOTE POS.	CANT.	DENOMINACIÓN	OBSERVACIONES	SUMINISTRO
3050033	C-5	520m	CABLE DE CU DESNUDO DE 120mm <sup>2</sup> #14,2mm	--
--	T-31	35	SOLDADURA EXOTERMICA EN "T" PARA CABLES DE CU DESNUDOS 120mm <sup>2</sup> (#14,2mm)	--
--	T-32	45	SOLDADURA EXOTERMICA EN CRUZ PARA CABLES DE CU DESNUDOS 120mm <sup>2</sup> (#14,2mm)	--
--	--	70	LATIGUILLO DE CONEXION A LA RED GENERAL DE TIERRAS	COMPUTADO POR UNIDAD

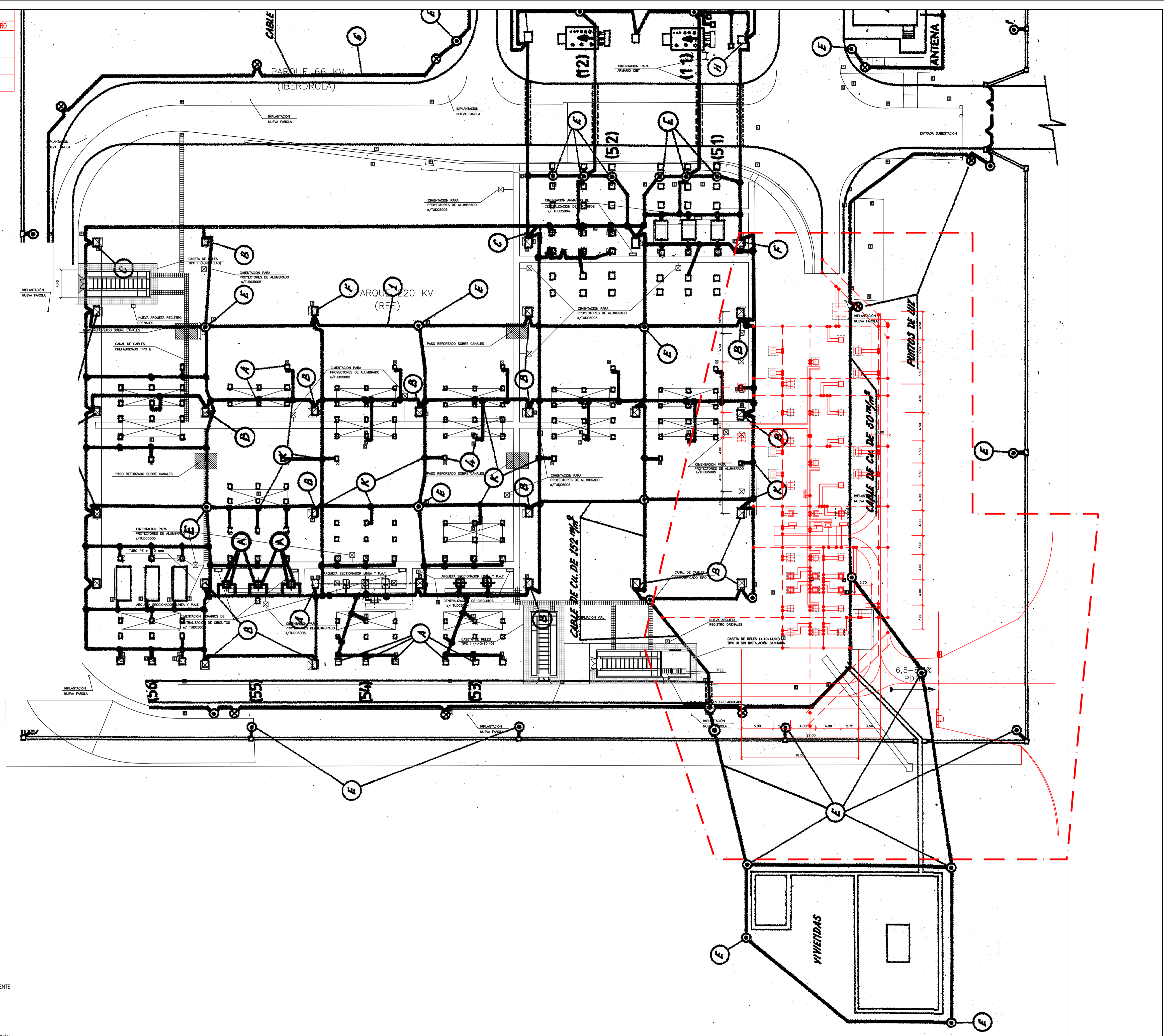

   AMPLIACION POSICION EVRE

- SIMBOLOS**
- SOLDADURA EXOTERMICA EN CRUZ O EN "T"
  - CONEXION A ESTRUCTURA (LOS LATIGUILLOS IRAN PROTEGIDOS CON TUBO CORRUGADO SENCILLO DE DIAMETRO MAYOR DE 20 mm)
  - CONEXION A CERRAMIENTO
  - CONEXION A RED DE TIERRAS DE ACOMPAÑAMIENTO (HASTA DENTRO DE CANAL DE CABLES CERCANO)
  - MALLA PRINCIPAL DE CABLE DE CU DE 120 mm<sup>2</sup> A 60 cm DE PROFUNDIDAD (SE EJECUTARA PREFERENTEMENTE DURANTE LOS TRABAJOS DE MOVIMIENTO DE TIERRA).
  - CONEXIONES CON LA MALLA PRINCIPAL CON CABLE DE CU DE 120 mm<sup>2</sup> (SE REALIZARAN DURANTE LOS TRABAJOS DE MOVIMIENTO DE TIERRAS):
    - DEBAJO DE CADA CIMENTACION SE DEJARA UNA COCA POR CADA LATIGUILLO CON LONGITUD DE CABLE SUFICIENTE PARA CONECTAR A LA ESTRUCTURA CUANDO SE INSTALE LA MISMA
    - PARA LOS SOPORTES DE APARATA SE DEJARAN LATIGUILLOS DE 1.50 m DE LONGITUD EN LA CIMENTACION.
    - PARA LAS COLUMNAS PRINCIPALES SE DEJARAN LATIGUILLOS DE 2.0 m DE LONGITUD EN LA CIMENTACION.
    - PARA LAS TIERRAS INTERIORES DE CASSETAS Y EDIFICIOS DEJAR LATIGUILLOS DE 1.50m EN EL INTERIOR

I	05-03	J.R.G.	R.E.E.	ARADIA BATERIA DE CONDENSADORES
J	08-04	L.M.B.	R.E.E.	CAMBIO INTERRUPTOR 220KV SUBTIAJO (54)
K	JUL-23	N.B.A.	R.E.E.	AMPLIACION POSICION EVRE
EDICION	FECHA	PROYECTADO	VERIFICADO	DESCRIPCION
INSTALACION		220 KV TUDELA		VALIDO PARA PTA
red eléctrica		TITULO PLANTA GENERAL DE RED DE TIERRAS INFERIORES SITUACION FUTURA		COORD. HUBO
				CODIGO J-0773-S0331
				AT 1/300
				Nº P-TUD2011 HOJA 1

A LAS TORRES DE LINEAS

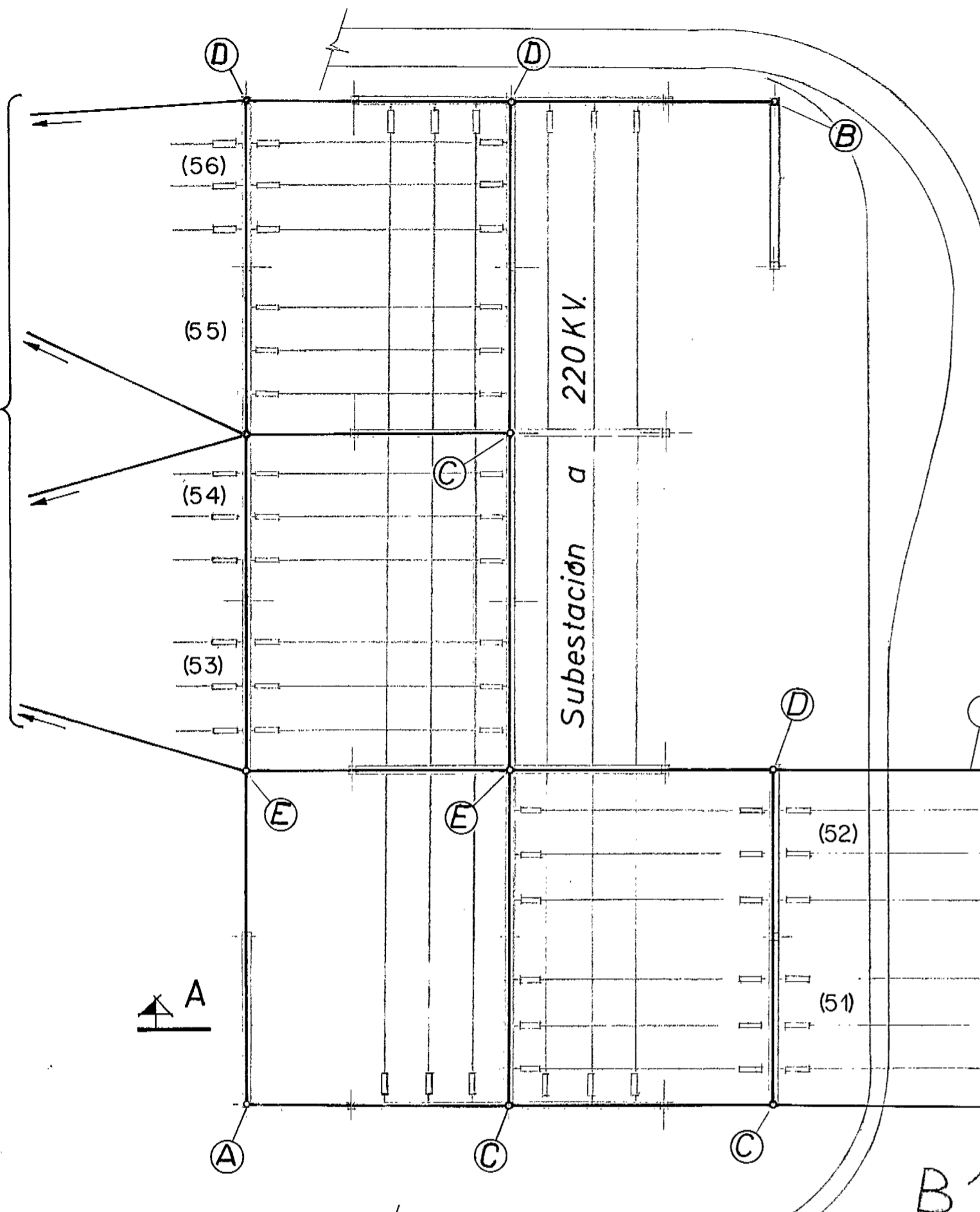

DETALLE (A)

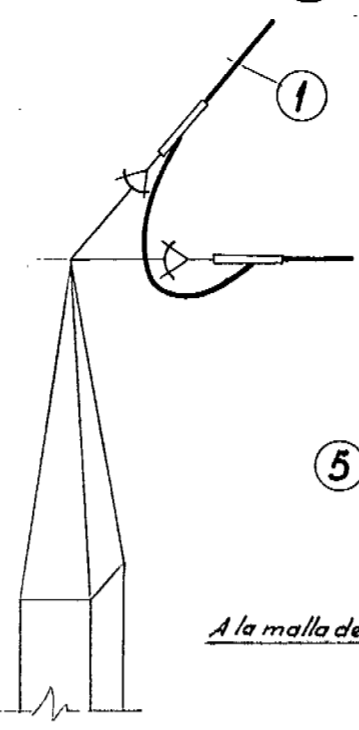

DETALLE (B)

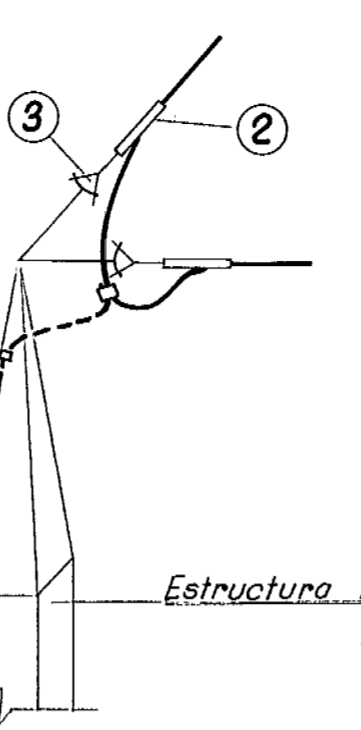

DETALLE (C)

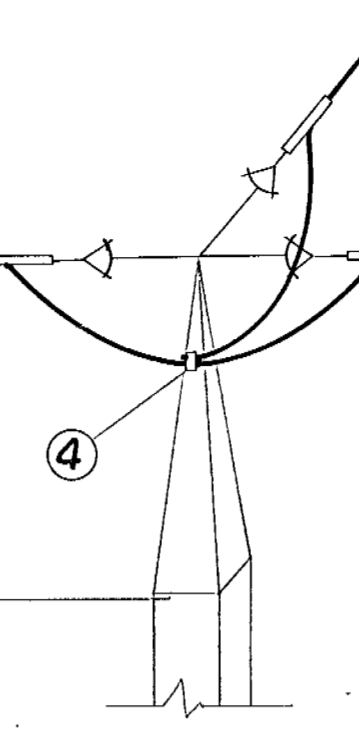

DETALLE (D)

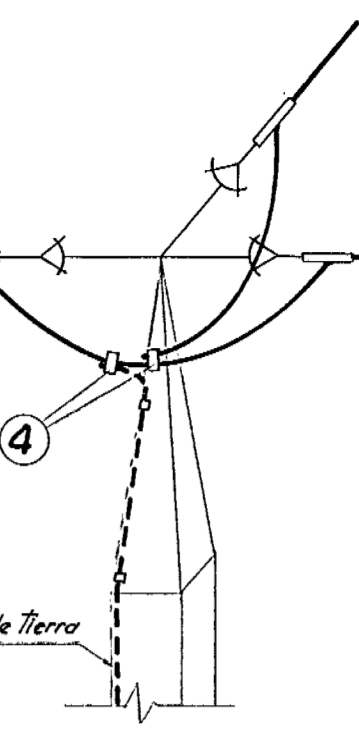

DETALLE (E)

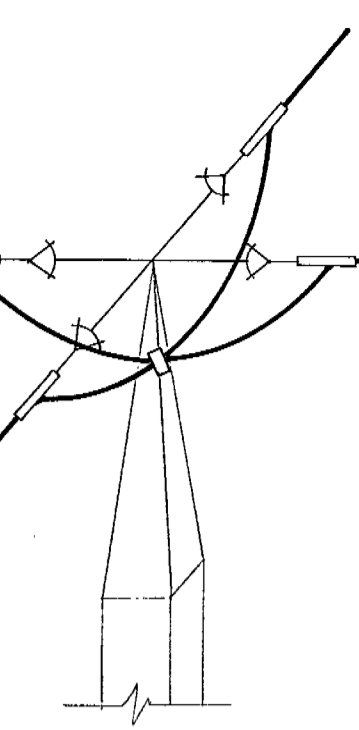

DETALLE (F)

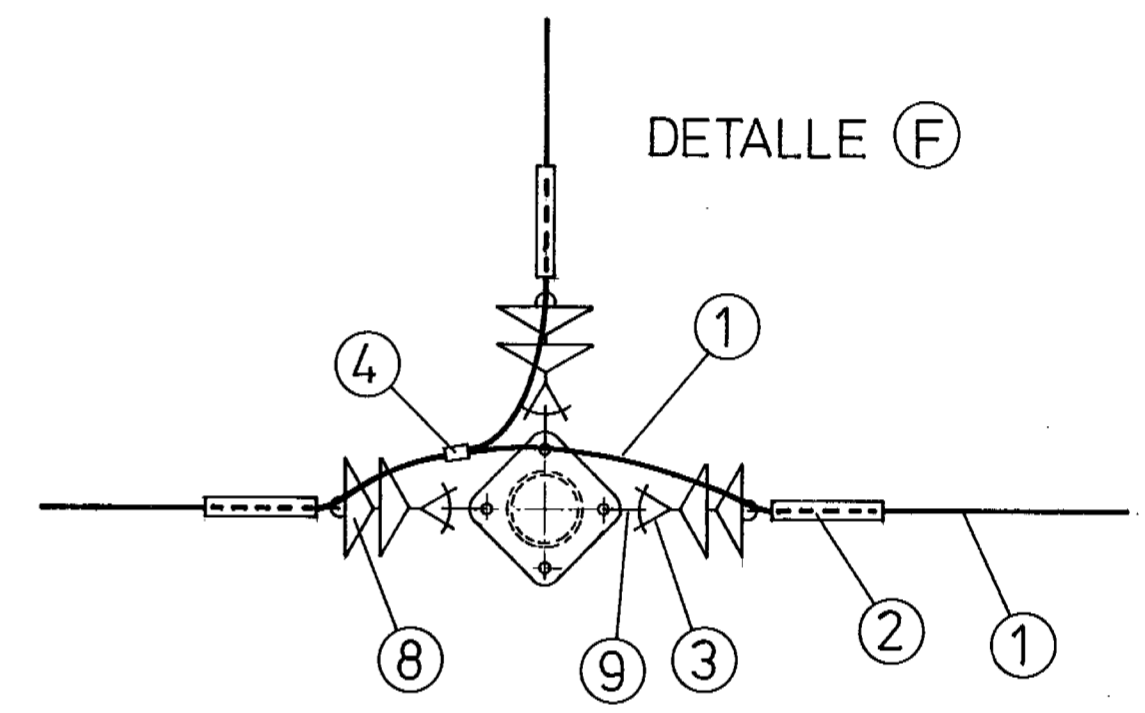

- REFERENCIAS
- PLANTA GENERAL ELECTRICA S/PLANO 81.907
  - SECCIONES ESTRU. ELECTRICA S/PLANOS 81.325-124431
  - MALLA GENERAL DE P.A.T. S/PLANO 214.768
  - MALLA DE P.A.T. SUBTERRANEA S/PLANO 157.026

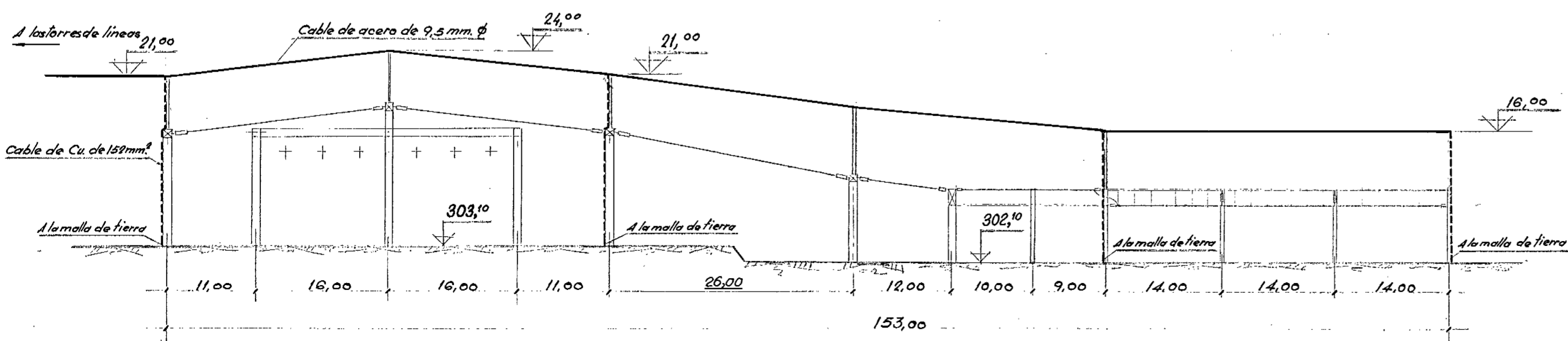

Sección A-A

Nº de Piezas	Denominación	Marca	Nº Plano	Nº Nomenclat.
6	Grillete	MADE		241031
6	Cadena de amarre con 2 elementos	(8)		
80	Clavo Spit de 1/4" tipo V 10/25	(7)		243801
80	Tuerca Spit de 16 mm. interior para clavos tipo V	(6)		701315
160m	Cable de Cu de 152 mm <sup>2</sup>	(5)		531012
18	Grapa para cable de Cu de 9 mm <sup>2</sup> P.E. nº 2050	(4)	10.578	583480
44	P.E. nº 2006 AC-90	(3)	40.060	525054
44	Grapa de amarre P.E.-KTC para cable 50 mm <sup>2</sup>	(2)	7.388	588059
800m	Cable de acero de 9,5 mm <sup>2</sup> , 12 hilos de 2,37	(1)		104126

Fecha	Modificaciones	Marca	Nº Plano	Nº Nomenclat.
22-3-84	Modificada malla aérea en pórtico de transformadores			
6-10-82	MODIFICADA MALLA DE TIERRA EN ZONA DE TRANSFORMADORES			
Fecha	Nombre	413075300146		
Dibujado	20-8-65 A. Leizaga	IBERDUERO, S. A.		
Calcedo		BILBAO		
Comprobado		82.832 B		
Escala:	SUBESTACION de TUDELA	A2-22-2		
1:500	SISTEMA DE PUESTA A TIERRA	Sustituido por		
	Malla aérea	Sustituido por		

Este documento es propiedad de EUSA, S.A. y no debe ser usado ni reproducido sin el consentimiento escrito de EUSA, S.A. EUSA, S.A. se reserva todos los derechos de propiedad intelectual de este documento. EUSA, S.A. no se responsabiliza por los errores de este documento. EUSA, S.A. no se responsabiliza por los daños o perjuicios que se deriven del uso de este documento. EUSA, S.A. no se responsabiliza por los daños o perjuicios que se deriven del uso de este documento.

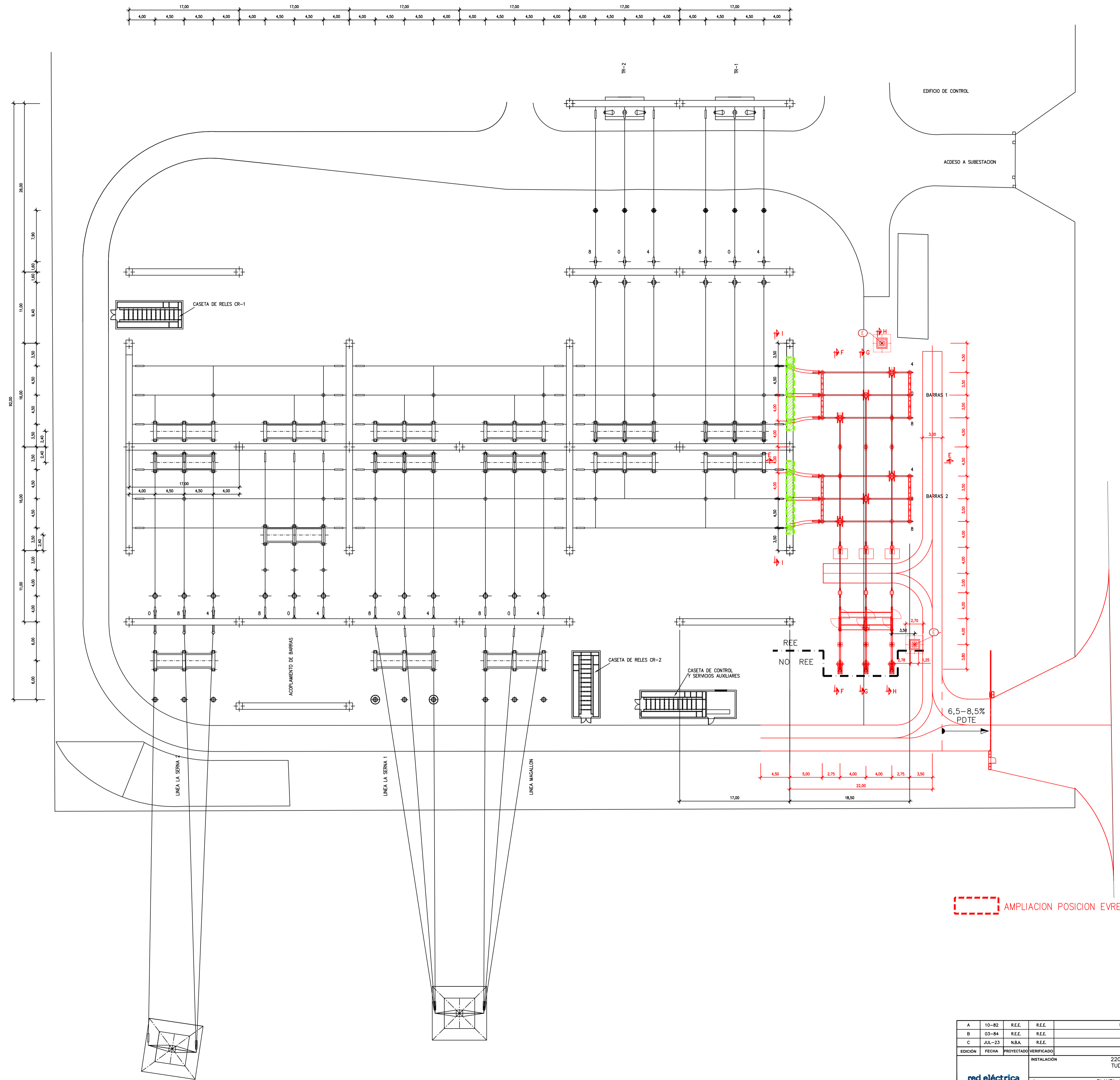

CONJUNTO AMARRE Y P. e. T.	PIEZAS S/PL DYESF2003	CANTIDAD
E	T-4	1
	T-6	1
	T-11	1
	C-5	0,50m

A	10-82	R.E.E.	R.E.E.	MODIFICACION MALLA DE TIERRA ZONA TRANSFORMADORES
B	03-84	R.E.E.	R.E.E.	MODIFICADA MALLA AEREA PORTICO TRANSFORMADORES
C	JUL-23	N.B.A.	R.E.E.	AMPLIACION POSICION EVRE
EDICION	FECHA	PROYECTADO	VERIFICADO	DESCRIPCION
INSTALACION				VALIDO PARA PTA
220 KV TUDELA				COORD. HUSO
TITULO				CODIGO
PLANTA GENERAL RED DE TIERRAS AEREAS				J-0773-S0331
Nº				1/300
P-TUDF2008				HOJA



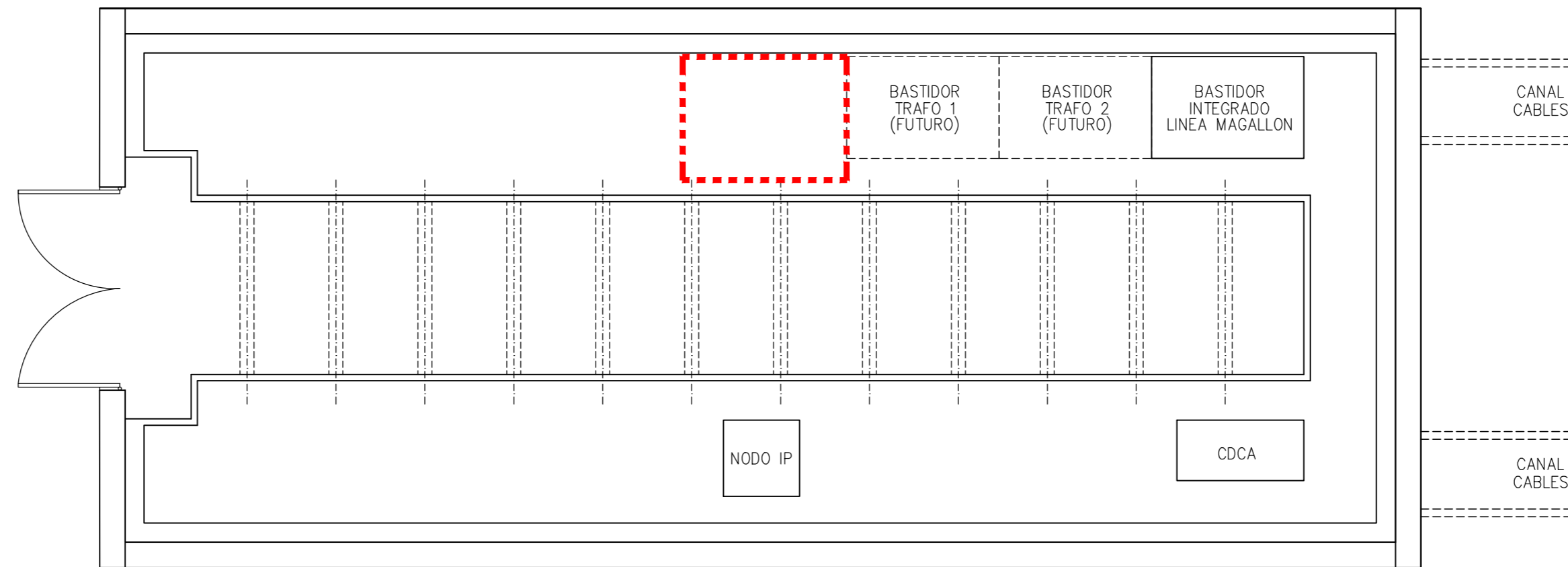

**PLANOS DE REFERENCIA**

- TUDD2025 CASETA DE RELES CR-2. INSTALACION DE ALUMBRADO
- TUDD2026 CASETA DE RELES CR-2. INSTALACION DE FUERZA
- TUDD2027 CASETA DE RELES CR-2. INSTALACION DE CLIMATIZACION
- TUDD2028 CASETA DE RELES CR-2. INSTALACION CONTRAINCENDIOS Y ANTIINTRUSISMO
- TUDD2029 CASETA DE RELES CR-2. DISPOSICION DE EQUIPOS Y PUESTA A TIERRA

AMPLIACION POSICION EVRE

A	03-08	D.R.T.	F.T.M.	L.M.O.	CONFORME A OBRA	D.R.T.	
REVISION	FECHA	PROYECT.	DIBUJADO	COMPROB.	MODIFICACION	APROBADO POR R.E.E.	
		INSTALACION SUBESTACION DE TUDELA PARQUE DE 220 kV					
					N°		
					FORMATO: DIN A2		
					ESCALA: 1:40		
					N° TUDD2024		A Rev.
					HOJA 1 SIGUE -		

RED ELÉCTRICA DE ESPAÑA, S.A.U., en la única titular de todos los derechos de propiedad intelectual del presente documento. Toda su actividad pertenece a RED ELÉCTRICA DE ESPAÑA, S.A.U. El acceso a este documento no supone en forma alguna, tácito para su reproducción, total o parcial, modificación o  
 certificación que, en todo caso, serán prohibidos ante previo y expreso consentimiento por escrito de RED ELÉCTRICA DE ESPAÑA, S.A.U. RED ELÉCTRICA DE ESPAÑA, S.A.U. no asume ninguna responsabilidad derivada del uso no autorizado del contenido del presente documento.

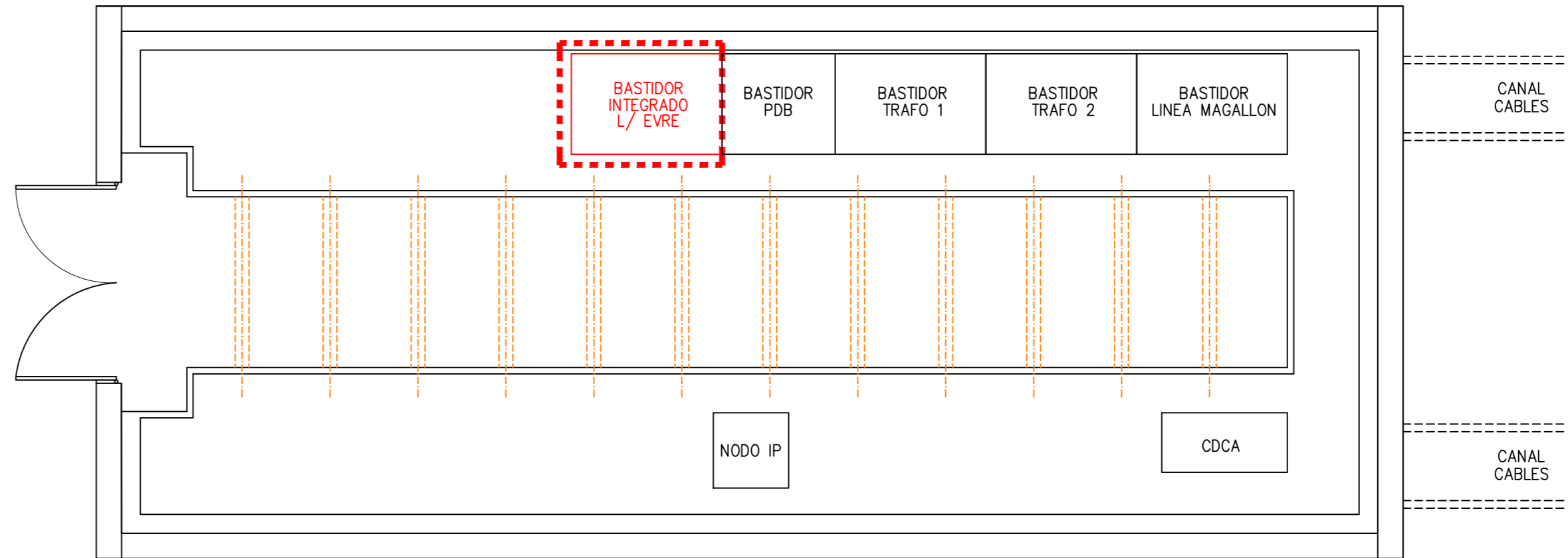

**PLANOS DE REFERENCIA**

- TUDD2025 CASETA DE RELES CR-2. INSTALACION DE ALUMBRADO
- TUDD2026 CASETA DE RELES CR-2. INSTALACION DE FUERZA
- TUDD2027 CASETA DE RELES CR-2. INSTALACION DE CLIMATIZACION
- TUDD2028 CASETA DE RELES CR-2. INSTALACION CONTRAINCENDIOS Y ANTINTRUSISMO
- TUDD2029 CASETA DE RELES CR-2. DISPOSICION DE EQUIPOS Y PUESTA A TIERRA

  AMPLIACION POSICION EVRE

A	03-08	D.R.T.	R.E.E.	CONFORME A OBRA
B	JUN-23	N.B.A.	R.E.E.	AMPLIACION POSICION EVRE
EDICIÓN	FECHA	PROYECTADO	VERIFICADO	DESCRIPCIÓN
				INSTALACION 220 KV TUDELA
				VALIDO PARA PTA COORD.      HUSO CÓDIGO      J-0773-S0331
TÍTULO CASETA DE RELES CR-2 DISPOSICION DE EQUIPOS SITUACION FUTURA				A2      S/E
Nº P-TUDD2024      HOJA 1				





red eléctrica

Una empresa de Redeia

# PROYECTO TÉCNICO ADMINISTRATIVO

## **Ampliación subestación TUDELA 220**

DOCUMENTO 4

PRESUPUESTO

Dirección de **Tecnología del Transporte**  
Departamento de **Subestaciones**  
febrero de 2024

El presupuesto del presente proyecto incluye las partidas necesarias para el diseño y ejecución del proyecto. En este presupuesto no se incluyen otros costes incurridos para la final realización de la instalación, como son los costes de terrenos, licencias y tasas, costes financieros y costes de gestión y administración

## 1. PRESUPUESTO DESGLOSADO SUBESTACIÓN DE TUDELA 220 kV (en euros)

---

<b>1.1. Ingeniería de proyecto</b> .....	<b>112.682</b>
<b>1.1.1. Ingeniería</b> .....	54.432
<b>1.1.2. Definición</b> .....	58.250
<b>1.2. Materiales</b> .....	<b>367.577</b>
<b>1.2.1. Aparamenta</b> .....	216.028
Interruptor .....	65.633
Transformadores de media .....	60.435
Seccionadores .....	89.951
Aisladores .....	9.078
<b>1.2.2. Protecciones, control y comunicaciones</b> .....	85.169
Bastidores, cuadros y convertidores .....	14.286
Sistemas de control .....	8.441
Sistemas de comunicación .....	12.431
Protecciones .....	33.862
Cables .....	16.149
<b>1.2.3. Estructura metálica</b> .....	66.380
<b>1.3. Construcción</b> .....	<b>439.251</b>
<b>1.3.1. Movimiento de tierras</b> .....	52.468
<b>1.3.2. Obra civil de parque</b> .....	240.609
<b>1.3.3. Montaje electromecánico</b> .....	110.033
<b>1.3.4. Telecomunicaciones</b> .....	6.647
<b>1.3.5. Pruebas y puesta en servicio</b> .....	20.000
<b>1.3.6. Servicios diversos</b> .....	9.494
 <b>TOTAL PRESUPUESTO 1</b> .....	 <b>919.510 euros</b>

## 2. PRESUPUESTO DE SEGURIDAD Y SALUD LABORAL (en euros)

---

2.1. Seguridad y salud laboral ..... 7.026

**TOTAL PRESUPUESTO 2.....7.026 euros**

## 3. PRESUPUESTO DE MEDIO AMBIENTE (en euros)

---

3.1. Gestión de residuos nueva posición ..... 11.637

**TOTAL PRESUPUESTO 2.....11.637 euros**

## 4. PRESUPUESTO TOTAL

---

4.1 SUBESTACIÓN..... 919.510

4.2 SEGURIDAD Y SALUD LABORAL..... 7.026

4.3 MEDIO AMBIENTE..... 11.637

---

**TOTAL ..... 938.173 EUROS**

---

El presupuesto total de la Ampliación subestación TUDELA 220 kV asciende a **NOVECIENTOS TREINTA Y OCHO MIL CIENTO SETENTA Y TRES EUROS.**

Madrid, febrero de 2024

El Ingeniero industrial

**David González Jouanneau**

Jefe del Departamento de Subestaciones

Red Eléctrica de España SAU.



red eléctrica

Una empresa de Redeia

# PROYECTO TÉCNICO ADMINISTRATIVO

## Ampliación subestación TUDELA 220 kV

DOCUMENTO 5

ESTUDIO DE CAMPOS MAGNÉTICOS

Dirección de **Tecnología del Transporte**  
Departamento de **Subestaciones**  
febrero de 2024

## Índice

---

1. OBJETO.....	3
2. NORMATIVA VIGENTE .....	4
3. METODOLOGÍA DE ANÁLISIS DE CAMPOS MAGNÉTICOS .....	5
4. CARACTERÍSTICAS DE LA INSTALACIÓN Y DATOS DE CÁLCULO .....	6
5. RESULTADOS .....	11
6. EVALUACIÓN DE LOS RESULTADOS .....	13
7. CONCLUSIONES.....	14
8. REFERENCIAS.....	15



## 1. OBJETO

---

El objeto de este estudio es estimar las emisiones de campo magnético en el exterior accesible por el público del parque de 220 kV AIS del proyecto tipo DYES, con el propósito de comprobar el cumplimiento de los límites establecidos por la normativa vigente.

El estudio comprende el cálculo de los niveles máximos del campo magnético que por razón del funcionamiento de la subestación pueden alcanzarse en su entorno, y su evaluación comparativa con los límites establecidos en la normativa vigente.

El cálculo se circunscribe al parque de 220 kV AIS del proyecto tipo DYES según se observa en la figura 4.

## 2. NORMATIVA VIGENTE

---

El R.D. 337/2014 de 9 de mayo, recoge el "Reglamento sobre condiciones técnicas y garantías de seguridad en instalaciones eléctricas de alta tensión" (RAT). Este nuevo Reglamento limita los campos electromagnéticos en la proximidad de instalaciones de alta tensión, remitiendo al R.D. 1066/2001.

El R.D. 1066/2001 de 28 de septiembre, por el que se aprueba el "Reglamento que establece condiciones de protección del dominio público radioeléctrico, restricciones a las emisiones radioeléctricas y medidas de protección sanitaria frente a las emisiones radioeléctricas", adopta medidas de protección sanitaria de la población estableciendo unos límites de exposición del público a campos electromagnéticos procedentes de emisiones radioeléctricas acordes a las recomendaciones europeas. Para el campo magnético generado a la frecuencia industrial de 50 Hz, el límite establecido es de 100 microteslas (100  $\mu$ T).

En el RAT, las limitaciones y justificaciones necesarias aparecen indicadas en las instrucciones técnicas complementarias siguientes:

- ITC-RAT-14. INSTALACIONES ELÉCTRICAS DE INTERIOR. 4.7: Limitación de los campos magnéticos en la proximidad de instalaciones de alta tensión.
- ITC-RAT-15. INSTALACIONES ELÉCTRICAS DE EXTERIOR. 3.15: Limitación de los campos magnéticos en la proximidad de instalaciones de alta tensión.
- ITC-RAT-20. ANTEPROYECTOS Y PROYECTOS. 3.2.1: Memoria.

En relación con el campo magnético generado por los transformadores de potencia, se aplica la norma UNE-CLC/TR 50453 IN de noviembre de 2008, "Evaluación de los campos electromagnéticos alrededor de los transformadores de potencia".

Aunque la medida de campos magnéticos no es objeto del presente documento a continuación se indican las normas aplicables a la misma:

- Norma UNE 20833 de abril de 1997: "Medida de los campos eléctricos a frecuencia industrial".
- Norma UNE-EN 62110 de mayo de 2013. "Campos eléctricos y magnéticos generados por sistemas de alimentación en corriente alterna. Procedimientos de medida de los niveles de exposición del público en general".
- Norma UNE-EN 61786-1 de octubre de 2014. "Medición de campos magnéticos en corriente continua, campos eléctricos y magnéticos en corriente alterna de 1 Hz a 100 kHz. Parte 1: Requisitos para los instrumentos de medida".
- Norma IEC 61786-2 de diciembre de 2014. "Measurement of DC magnetic, AC magnetic and AC electric fields from 1 Hz to 100 kHz with regard to exposure of human beings. Part 2: Basic standard for measurements".

## 3. METODOLOGÍA DE ANÁLISIS DE CAMPOS MAGNÉTICOS

Para la elaboración del análisis del campo magnético, se ha desarrollado una aplicación que realiza la simulación y cálculo del campo magnético en los puntos deseados de la instalación y su entorno.

La aplicación desarrollada está realizada sobre Matlab/Octave. El cálculo está basado en un cálculo analítico (Biot y Savart de un segmento) realizado sobre el conjunto de conductores 3D de una subestación, discretizados a segmentos rectilíneos, y sobre un periodo de onda completo para obtener valores eficaces. Se tienen en cuenta los diferentes desfases entre fases o motivados por la presencia de un transformador. La misma metodología ha sido empleada con buenos resultados en otros estudios publicados [1],[2],[3].

A modo de validación de la aplicación se han calculado los ejemplos descritos en la Norma UNE-EN 62110, obteniéndose los mismos resultados que en dicha norma. El desarrollo de estos cálculos se recoge en el anexo a este documento.

El cálculo no tiene en cuenta el campo generado por los transformadores, sólo por los conductores. Esta simplificación no afecta de forma significativa a los resultados obtenidos según se indica en UNE-CLC/TR-50453. De igual forma, no se consideran los posibles apantallamientos debidos a pantallas de cables o envolventes de la aparamenta eléctrica, quedando el cálculo por el lado de la seguridad.

La entrada de datos de la aplicación es la topología en 3D del conjunto de conductores de la subestación, así como las corrientes que circulan por cada conductor. Las corrientes consideradas para el cálculo son las máximas previstas para cada posición (en especial de los transformadores) o tramo de ella, de forma que se obtiene el máximo campo magnético. El estado de carga máximo planteado es técnicamente posible de alcanzar, pero difícil que se produzca en realidad, y en todo caso durante un breve espacio de tiempo.

En ocasiones, debido a la topología de la instalación, no es posible determinar las corrientes por todos los tramos de las diferentes posiciones. Para estos casos se estiman las corrientes por dichos tramos que den lugar a los campos más desfavorables.

Los resultados obtenidos se presentan en los límites exteriores de la subestación accesibles por el público, considerándose para el cálculo una distancia de 0,2 m del vallado y a una altura de 1 m, según UNE-EN 62110. De igual forma, se facilita el cálculo del campo B en toda la superficie de la subestación a una altura de 1 m a efectos informativos.

## 4. CARACTERÍSTICAS DE LA INSTALACIÓN Y DATOS DE CÁLCULO

El parque de 220 kV AIS del proyecto tipo DYES tiene las siguientes características:

- Tipo ..... Intemperie Convencional
- Topología ..... Doble barra
- Posiciones de línea ..... 4
- Posiciones de transformador ..... N/A
- Posiciones de barras ..... 2
- Posiciones de acoplo ..... 1
- Superficie aproximada del parque ..... 14852

El estado de carga considerado consiste en considerar los dos transformadores 400/220 kV a potencia máxima y conectados a la barra 1. Las líneas se conectan a la barra 2, estando el acoplamiento cerrado, por tanto, por el acoplamiento pasa toda la potencia aportada por los transformadores. La línea 1 evacúa su potencia máxima y la línea 2 la restante hasta completar la aportada por los transformadores.

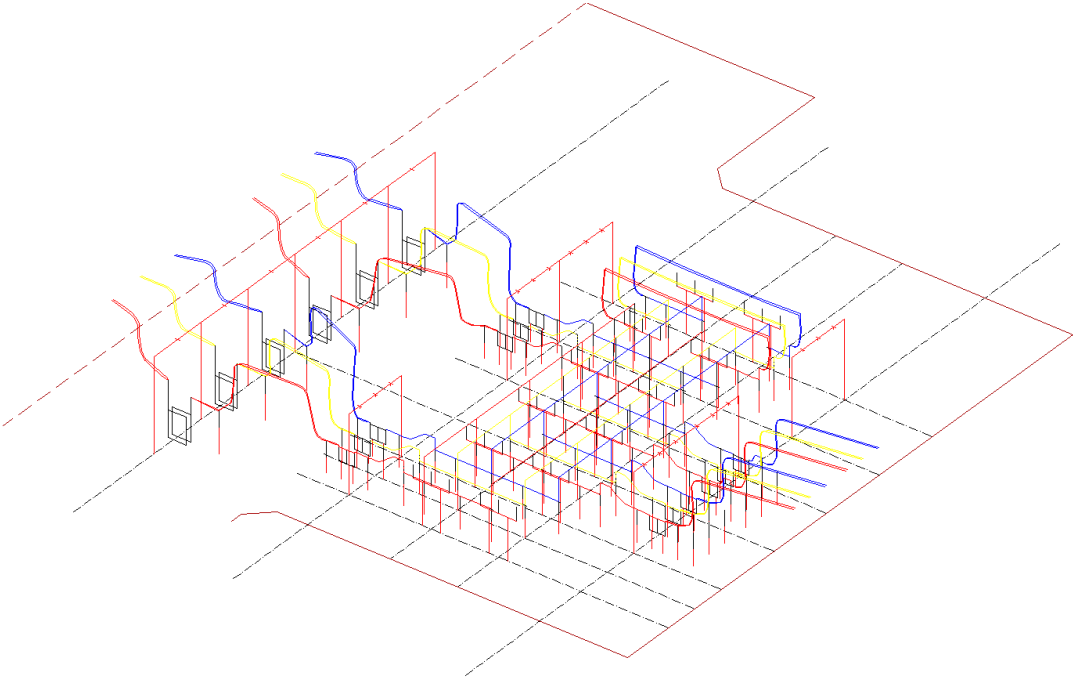

Fig 1: Modelo 3D de los cables de la instalación.

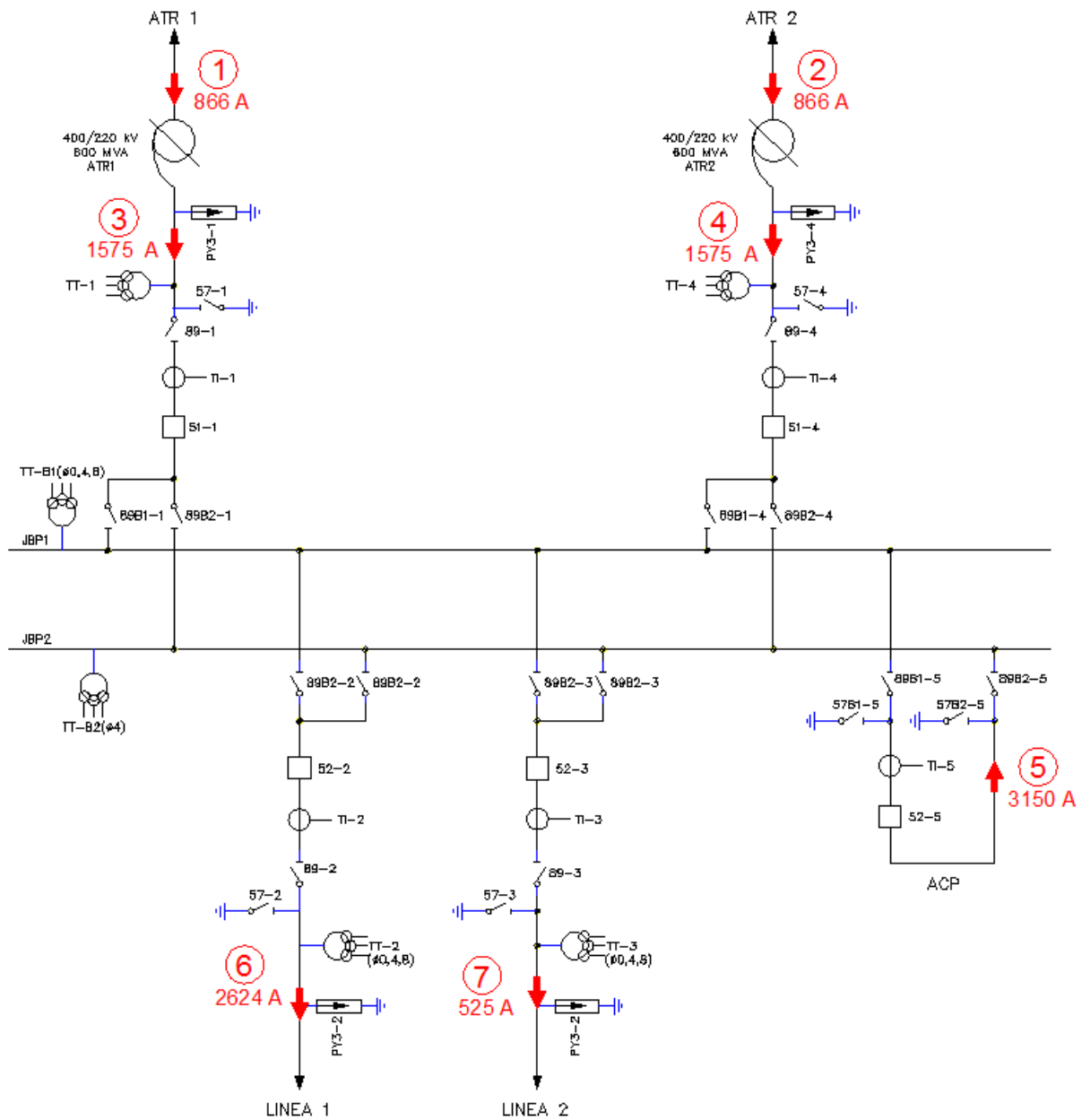

Fig 2: Unifilar con intensidades consideradas

Las intensidades consideradas para el cálculo del campo magnético son las siguientes:

POSICIÓN O TRAMO	REF.	INTENSIDAD (A)	FASE (°)	TIPO
TRAFO 1 400 kV	1	866 <sub>(2)</sub>	0	Trifásica equilibrada
TRAFO 2 400 kV	2	866 <sub>(2)</sub>	0	Trifásica equilibrada
TRAFO 1	3	1575 <sub>(2)</sub>	0	Trifásica equilibrada
TRAFO 2	4	1575 <sub>(2)</sub>	0	Trifásica equilibrada
UNIÓN DE BARRAS	5	3150	0	Trifásica

LÍNEA 1	6	2624 <sub>(1)</sub>	0	Trifásica equilibrada
LÍNEA 2	7	525	0	Trifásica equilibrada

(1) Intensidad correspondiente a la capacidad de transporte máxima de la línea, 100 MVA.

(2) Intensidad correspondiente a la potencia máxima del transformador, 600 MVA.

El Real Decreto 1066/2001 aconseja tomar medidas que limiten las radiaciones de campo eléctrico y magnético. En el caso que nos ocupa, las distancias existentes entre los equipos eléctricos y el cierre de la instalación, permiten reducir los niveles de exposición al público en general por debajo de los límites establecidos en el Real Decreto.

No se han tenido en cuenta las aportaciones del parque adyacente de 400 kV, salvo el de los conductores representados en la figura 3.

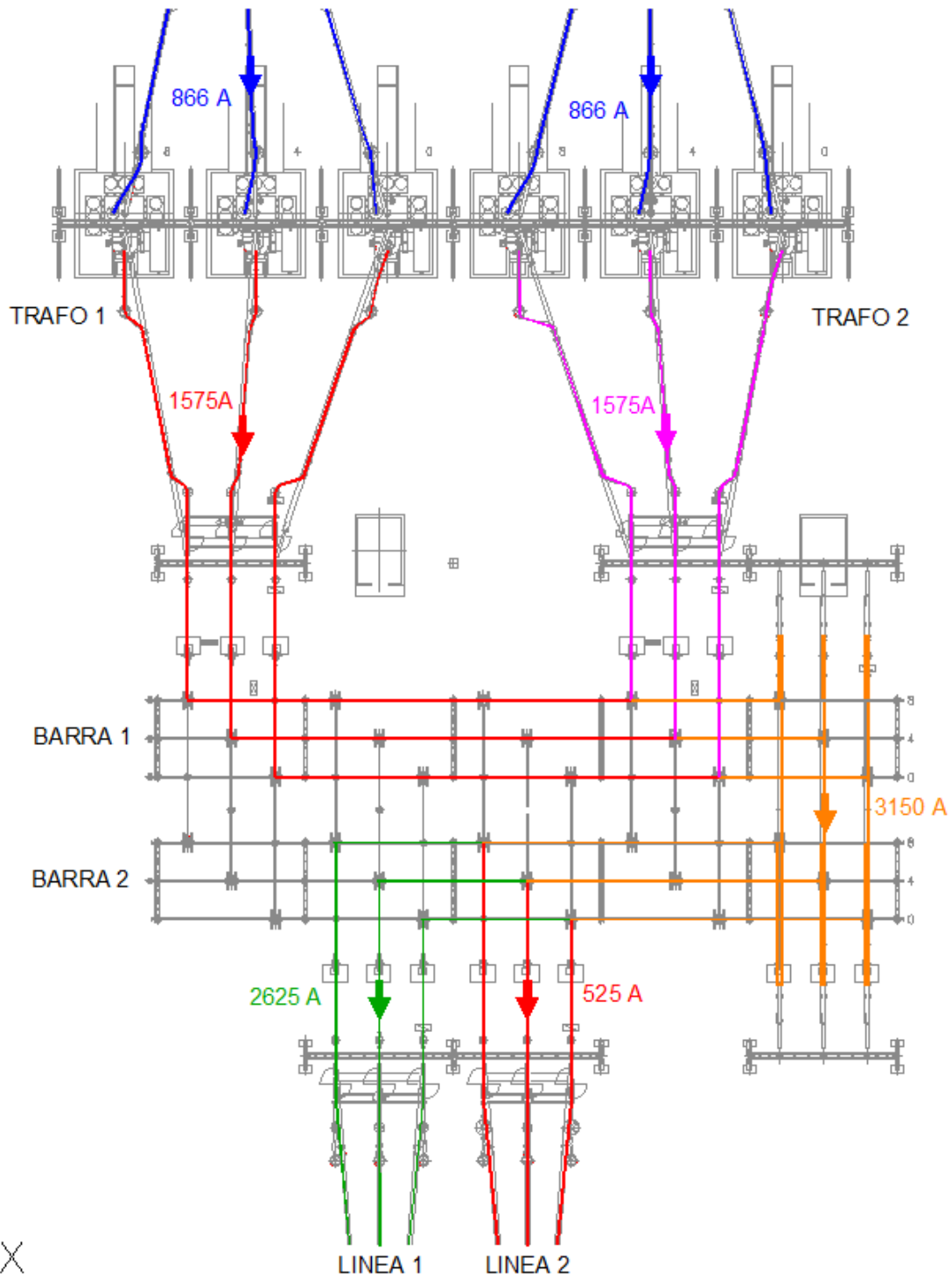

Fig 3: Intensidades estimadas para cálculo de campo magnético

Para la introducción de la topología del parque se ha partido de los planos de planta general del parque y cortes de las calles, así como la potencia de los transformadores y potencia máxima de las líneas.

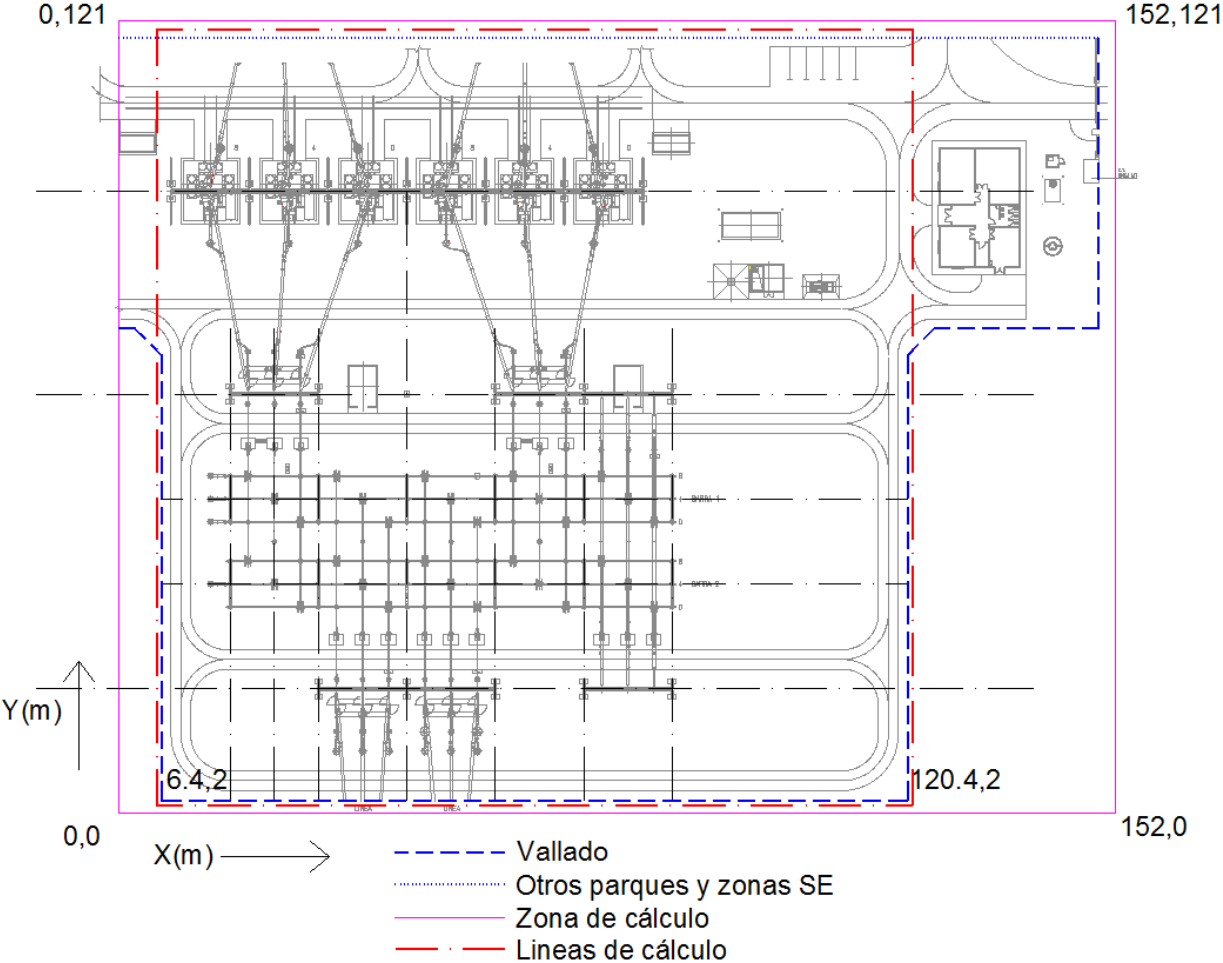
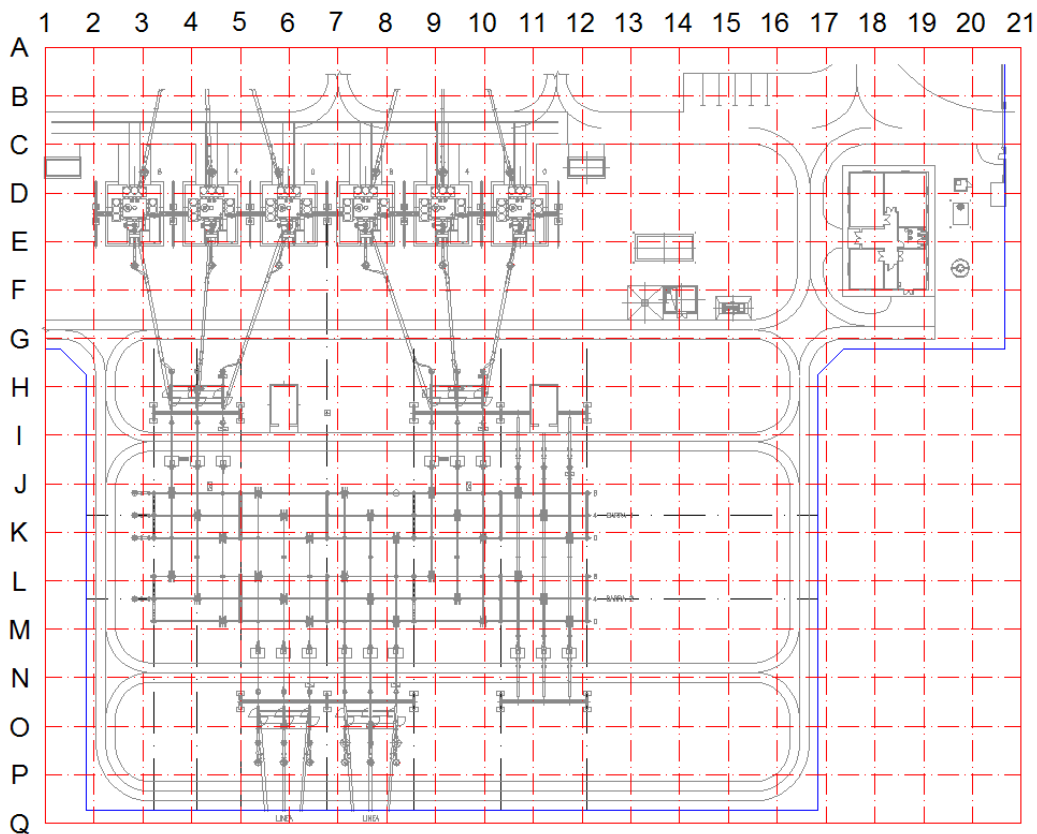

Fig 4: Vallado y zonas límite del cálculo



## 5. RESULTADOS

La simulación del campo magnético ha sido realizada con el estado de carga indicado anteriormente, estado de carga máximo realizable. Por tanto, los valores de campo magnético calculados y representados serán superiores a los que se producirán durante el funcionamiento habitual de la subestación. Se ha obtenido el campo magnético en el parque de 220 kV, a 1 metro de altura del suelo. Los resultados obtenidos se representan tanto en el límite exterior del parque de 220 kV. (requerimiento reglamentario) como en el interior del mismo. Debido a la irregularidad del vallado exterior, y a que los valores de campo magnético obtenidos están alejados de los límites reglamentarios, se ha considerado más adecuado presentar los resultados en las 4 líneas de cálculo representadas en la figura 4, aunque no coinciden en todo su recorrido con el vallado real del parque. En las zonas donde coincide el recorrido del vallado del parque con las líneas de cálculo, estas se sitúan en el exterior, a 0.2 m del mismo. Los valores más elevados de campo en el exterior se producen en la zona de entrada de las líneas de 220 kV, siendo de  $18 \mu\text{T}$ . Los resultados se incluyen en el plano "CAMPO MAGNÉTICO A 1 m. SOBRE EL SUELO". En las figuras siguientes se representa, como resumen, el campo magnético en los puntos de intersección de una cuadrícula de 21 x 17, correspondiendo a un separación de 7.6 x 7.56 m. La resolución utilizada para el cálculo es de 0.2 m.



**Fig 5: Cuadrícula para resumen de los resultados**

	1	2	3	4	5	6	7	8	9	10	11	12	13	14	15	16	17	18	19	20	21
A	0,97	1,58	2,36	2,87	2,70	2,05	1,88	2,52	2,94	2,66	1,90	1,16	0,69	0,44	0,32	0,26	0,22	0,20	0,18	0,16	0,14
B	2,29	4,20	7,50	9,23	8,39	4,49	2,87	7,22	9,19	8,60	5,24	2,62	1,54	1,05	0,78	0,60	0,48	0,39	0,33	0,28	0,23
C	3,35	6,20	12,65	15,37	14,74	8,28	4,64	12,64	15,00	15,08	8,43	3,96	2,37	1,57	1,12	0,83	0,64	0,51	0,42	0,34	0,29
D	4,90	10,57	22,66	24,30	23,63	17,26	10,52	21,81	23,64	24,76	16,32	6,71	3,50	2,15	1,46	1,06	0,80	0,63	0,50	0,41	0,34
E	6,09	12,90	23,65	24,82	23,58	17,34	12,23	22,28	24,20	24,78	18,15	8,52	4,32	2,59	1,75	1,26	0,95	0,74	0,58	0,47	0,39
F	6,15	11,73	21,46	27,42	24,63	15,42	12,30	19,78	26,74	26,38	17,41	8,42	4,28	2,70	1,92	1,42	1,07	0,83	0,66	0,53	0,43
G	5,61	10,03	22,15	45,38	28,66	15,47	13,19	18,52	38,73	40,98	20,17	8,81	3,39	2,58	2,03	1,54	1,17	0,91	0,71	0,57	0,46
H	4,98	8,66	20,88	46,76	29,81	15,91	13,77	17,55	41,00	46,30	38,08	17,34	4,49	3,02	2,23	1,66	1,25	0,96	0,76	0,61	0,49
I	4,96	8,62	20,79	46,50	29,82	16,00	13,85	17,58	40,81	46,26	39,08	17,86	4,63	3,05	2,24	1,66	1,25	0,97	0,76	0,61	0,49
J	4,31	6,95	15,19	36,79	35,38	25,33	22,70	23,71	28,04	44,87	75,65	42,29	10,51	4,37	2,57	1,78	1,31	1,00	0,79	0,63	0,51
K	3,75	5,39	8,32	14,08	32,16	36,21	35,65	33,72	22,63	39,62	52,78	30,67	10,36	4,77	2,74	1,83	1,33	1,01	0,80	0,64	0,52
L	3,39	4,66	6,59	10,55	32,04	54,69	40,77	42,92	43,14	56,80	32,64	8,22	6,96	4,30	2,66	1,80	1,31	1,00	0,79	0,63	0,52
M	3,20	4,54	7,18	14,74	48,18	75,94	22,87	34,57	34,69	51,50	58,06	16,26	7,00	3,80	2,41	1,68	1,24	0,96	0,76	0,62	0,51
N	3,07	4,50	7,51	15,92	49,85	78,10	21,32	17,78	18,11	21,55	24,36	10,61	4,73	3,00	2,06	1,51	1,15	0,90	0,72	0,59	0,49
O	2,89	4,31	7,20	14,64	44,73	77,87	21,11	13,86	11,68	9,81	8,87	5,53	3,20	2,30	1,73	1,32	1,04	0,83	0,67	0,56	0,46
P	2,63	3,94	6,46	11,97	25,77	36,59	14,82	10,29	8,50	6,48	5,14	3,68	2,54	1,88	1,45	1,15	0,92	0,75	0,62	0,52	0,44
Q	2,27	3,36	5,40	9,15	13,99	14,85	11,15	8,17	6,37	4,75	3,58	2,67	2,00	1,54	1,22	0,98	0,81	0,67	0,56	0,47	0,40

Fig 6: Valores de campo magnético en microteslas en los puntos de intersección de la cuadrícula de la figura 5. Los valores recuadrados son los más cercanos al vallado del parque.

## 6. EVALUACIÓN DE LOS RESULTADOS

---

De acuerdo con el Resumen informativo elaborado por el Ministerio de Sanidad y Consumo con fecha 11 de Mayo de 2001, a partir del informe técnico realizado por un Comité pluridisciplinar de Expertos Independientes en el que se evaluó el riesgo de los campos electromagnéticos sobre la salud humana, se puede concretar que para los niveles de campo magnético que se generan en el parque de 220 kV AIS del proyecto tipo, no se ocasionan efectos adversos para la salud, ya que son unos niveles de radiación muy inferiores a las 100  $\mu$ T., límite preventivo para el cual, se puede asegurar que no se ha identificado ningún mecanismo biológico que muestre una posible relación causal entre la exposición a estos niveles de campo electromagnético y el riesgo de padecer alguna enfermedad, en concordancia así mismo, con las conclusiones de la Recomendación del Consejo de Ministros de Salud de la Unión Europea (1999/519/CE), relativa a la exposición del público a campos electromagnéticos de 0 Hz a 300 GHz, cuya transcripción al ámbito nacional queda recogido en el Real Decreto 1066/2001 28 de Septiembre de 2001. Estos niveles de campo magnético no son, por otra parte, exclusivos de subestaciones eléctricas, siendo habituales en otros ambientes, como oficinas, medios de locomoción o incluso en ambientes residenciales fruto de la evolución tecnológica de la sociedad.

## 7. CONCLUSIONES

---

Como conclusión de la simulación y cálculo realizado del campo magnético generado por la actividad del parque de 220 kV AIS del proyecto tipo, en las condiciones más desfavorables de funcionamiento (hipótesis de carga máxima realizable), se obtiene que los valores de radiación emitidos están muy por debajo de los valores límite recomendados, esto es, 100  $\mu$ T para el campo magnético a la frecuencia de la red, 50Hz.

## 8. REFERENCIAS

---

- [1] C. Munteanu, Ioan T. Pop, V. Topa, C. Hangea, T. Gutiu, S. Lup “Study of the Magnetic Field Distribution inside Very High Voltage Substations” 2012 International Conference and Exposition on Electrical and Power Engineering (EPE 2012) IEEE.
- [2] C. Munteanu, C. Diaconu, I. T. Pop, and V. Topa “Electric and Magnetic Field Distribution Inside High Voltage Power Stations from Romanian Power Grid” International Symposium on Power Electronics, Electrical Drives, Automation and Motion. IEEE.
- [3] G. Visan, I. T. Pop and C. Munteanu “Electric and Magnetic Field Distribution in Substations belonging to Transelectrica TSO” 2009 IEEE Bucharest Power Tech Conference.

Madrid, febrero de 2024

El Ingeniero industrial

**David González Jouanneau**

Jefe del Departamento de Subestaciones

Red Eléctrica de España SAU.



red eléctrica

Una empresa de Redeia

# PROYECTO TÉCNICO ADMINISTRATIVO

## Ampliación subestación TUDELA 220 kV

DOCUMENTO 6

RELACIÓN DE BIENES Y DERECHOS

Dirección de **Tecnología del Transporte**  
Departamento de **Subestaciones**  
febrero de 2024

## Índice

---

1. OBJETO.....	3
2. JUSTIFICACIÓN .....	4
3. AFECCIONES.....	5
4. RELACIÓN DE BIENES Y DERECHOS AFECTADOS POR LA SUBESTACIÓN .....	6
5. PLANOS PARCELARIOS .....	7

## 1. OBJETO

---

En virtud de lo establecido en el Art. 56.1 de la Ley 24/2013, de 26 de diciembre, del Sector Eléctrico (LSE) y en el Art. 149.1 del Real Decreto 1955/2000 de 1 de Diciembre por el que se regulan las actividades de transporte, distribución, comercialización, suministro y procedimientos de autorización de instalaciones de energía eléctrica, la Declaración, en concreto, de Utilidad Pública, lleva implícita, en todo caso, la necesidad de ocupación de los bienes o de adquisición de los derechos afectados e implica la urgente ocupación a los efectos del Art. 52 de la Ley de Expropiación Forzosa.

Por ello, en cumplimiento de lo prescrito en las citadas leyes, se integra en este Proyecto de Ejecución el presente Anexo de Afecciones a los mencionados efectos de urgente ocupación de la Ley de Expropiación Forzosa.

En el correspondiente expediente administrativo, RED ELÉCTRICA DE ESPAÑA S.A.U. asumirá la condición de entidad beneficiaria.



## 2. JUSTIFICACIÓN

---

RED ELÉCTRICA DE ESPAÑA, S.A.U. (en adelante RED ELÉCTRICA), de conformidad con lo establecido en los artículos 6 y 34 de la Ley 24/2013, de 26 de diciembre del Sector Eléctrico, como gestor de la red de transporte y transportista único con carácter de exclusividad, tiene atribuida la función de transportar energía eléctrica, así como construir, mantener y maniobrar las instalaciones de transporte.

En el ejercicio de las citadas funciones y en orden al efectivo cumplimiento de las finalidades relativas al transporte de energía eléctrica, RED ELÉCTRICA ha proyectado la Ampliación subestación TUDELA en el parque de 220 sita en término municipal de Tudela, provincia de Navarra, dentro de la Comunidad Autónoma de Comunidad Foral de Navarra.

## 3. AFECCIONES

---

El establecimiento de la Ampliación subestación TUDELA 220 kV, requiere la expropiación de los bienes y derechos necesarios de:

- La expropiación permanente o del pleno dominio de la superficie de terreno ocupado por la nueva posición proyectada.

## 4. RELACIÓN DE BIENES Y DERECHOS AFECTADOS POR LA SUBESTACIÓN

La construcción de la Ampliación subestación TUDELA 220 kV, supone la afección, en los términos legalmente previstos, de la parcela que se indica en la relación que figura en el cuadro adjunto y que a su vez queda reflejado en los planos de proyecto nº **P-TUDB1000-RBD**, incluido en el Documento nº 4 Planos.

En dicha relación de bienes y derechos se incorporan, en su caso a efectos meramente indicativos los bienes y derechos a cargo de las distintas administraciones y organismos, que pudieran resultar afectados por la instalación.

Parcela Proyecto	Propietario	Referencia Catastral	P o l í g o n o	Parcela	Superficie parcela (m <sup>2</sup> )	Ocupación Pleno dominio Subestación (m <sup>2</sup> )	Ocupación Temporal Subestación (m <sup>2</sup> )	Ocupación Pleno dominio acceso (m <sup>2</sup> )	Ocupación Temporal Acceso (m <sup>2</sup> )	Naturaleza del terreno
1	IBERDROLA ESPAÑA S.A.U.	310000000002396617TX	4	85	25.847	0	188	0	0	URBANA
2	AYUNTAMIENTO DE TUDELA	310000000002303684	4	308 B	-	0	0	234	156	URBANA
3	COMUNIDAD FORAL DE NAVARRA. DIRECCIÓN GENERAL DE OBRAS E INFRAESTRUCTURAS	N-121 C. AVENIDA DE TARAZONA	-	-	-	0	0	0	204	URBANA

## 5. PLANOS PARCELARIOS

---

RELACIÓN DE BIENES Y DERECHOS (RBD): **P-TUDB1000-RBD** Incluido en el Documento nº3 Planos

Madrid, febrero de 2024  
El Ingeniero industrial

**David González Jouanneau**  
Jefe del Departamento de Subestaciones  
Red Eléctrica de España SAU.